

---

Fitting instructions

---

Make: Jeep

---

Grand Cherokee; 1999 ->

---

Type: 2777

---

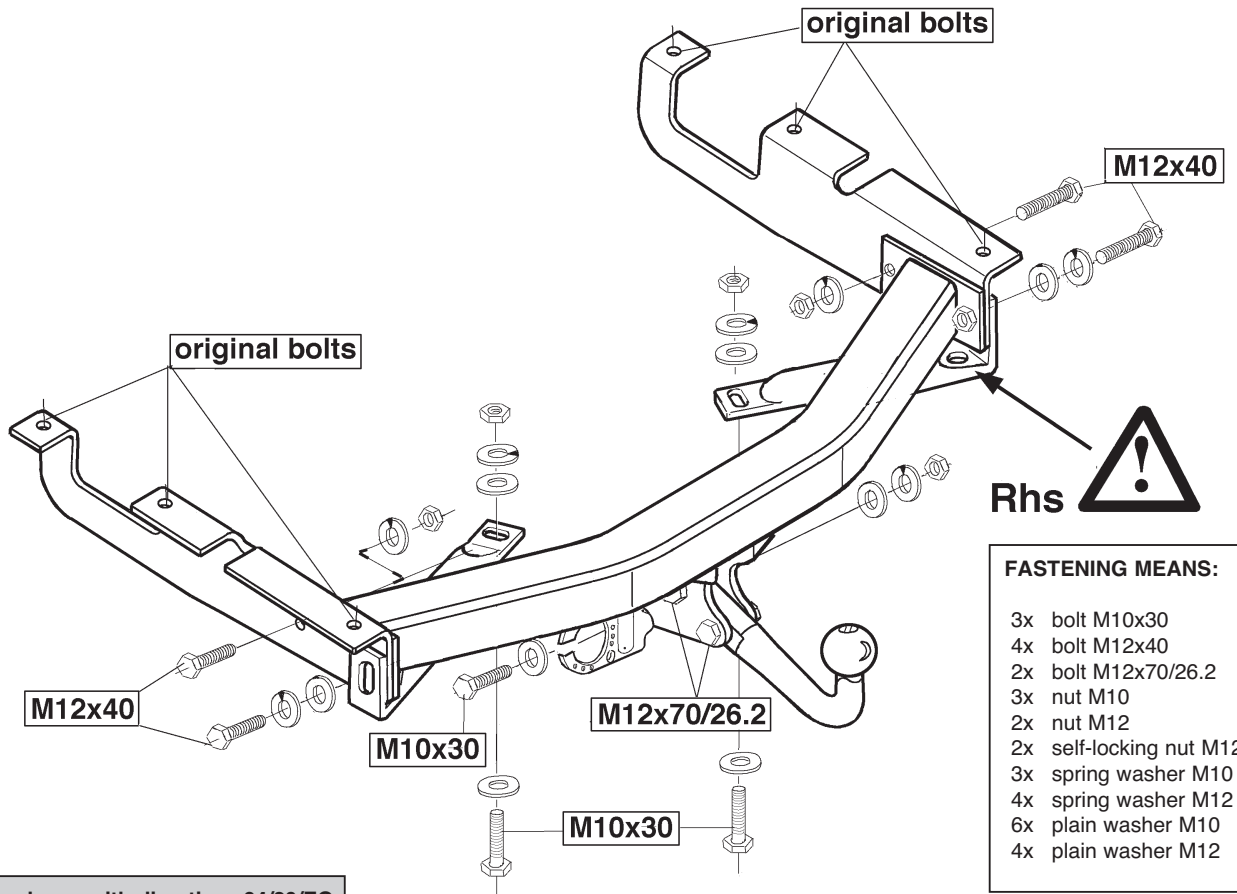

Tested in accordance with directives 94/20/EG

© 572008/2777/31-10-2000/1

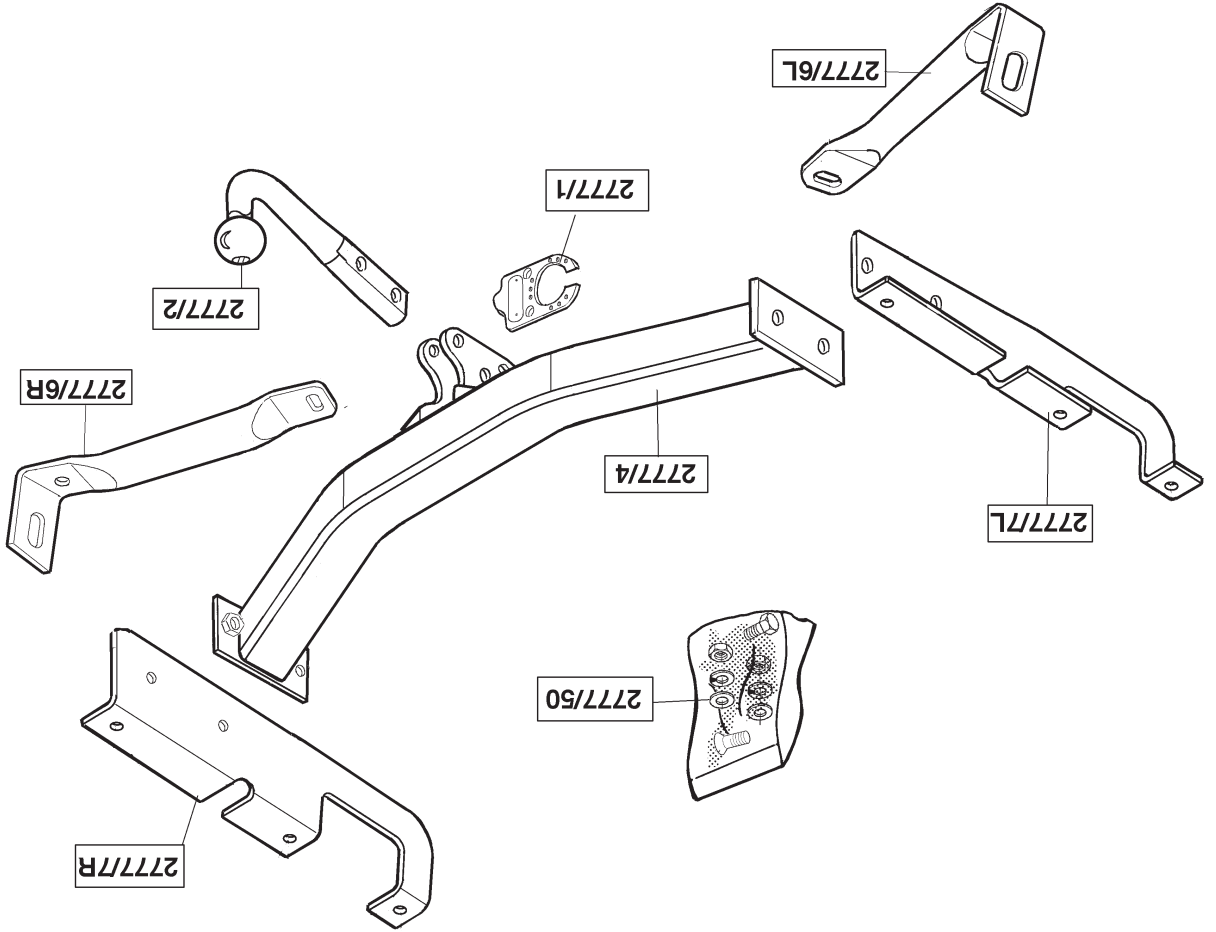

Koppelingsklasse	: A 50-X
Nr. typegoedkeuring	: e11 00-1183
D- Waarde	: 14,3 kN
Max. massa aanhangwagen	: 3500 kg
Max. verticale last	: 140 kg

**MONTAGEHANDLEIDING:**

1. Verwijder het sleepoog en de overige twee bouten van het linker chassis. Verwijder de drie bouten t.p.v. het rechter chassis. Verwijder "indien gemonteerd" de steuntjes overeenkomstig fig.1. De verwijderde steuntjes komen te vervallen. Zaag aan de onderzijde in het midden van de bumper, een stuk uit overeenkomstig fig.2.
2. Monteer links en rechts de zijplaten d.m.v. het originele bevestigingsmateriaal handvast. Plaats de trekhaak inclusief de meegeleverde steuntjes overeenkomstig schets en fig.3 tussen de bevestigingsplaten. **Attentie!** om montage ruimte te creëren, moet de bumper door één persoon naar onderen getrokken worden. Een tweede persoon kan nu het geheel aanbrengen en d.m.v. het schets genoemde bevestigingsmateriaal monteren. Bevestig de steuntjes overeenkomstig fig.3 t.p.v. de corresponderende gaten in de bandenbak d.m.v. het aangegeven bevestigingsmateriaal. Indien het voertuig fabrieksmatig niet voorzien is van deze gaten dient men deze  $\varnothing 11\text{mm}$  te boren.
3. Plaats de kogelstang tussen de kogelbevestigingsplaten en bevestig deze overeenkomstig schets d.m.v. twee bouten M12x70/26.2 inclusief sluitringen en zelfborgende moeren. Bevestig de stekkerplaat d.m.v. één bout M10x30 inclusief veerring, dubbele sluitring en moer. Draai alle bouten en moeren overeenkomstig de tabel vast.

**BELANGRIJK:**

- \* Voor eventueel noodzakelijke aanpassing(en) "van het voertuig" dient men de dealer te raadplegen.
- \* Indien op de bevestigingspunten een bitumen of anti-dreunlaag aanwezig is, dient deze verwijderd te worden.
- \* Vergeet de veer- en sluitringen niet.
- \* Kwaliteit bouten 8.8 ; moeren 8, of indien anders vermeld in montagehandleiding 10.9 / 10.
- \* Voor het max. trekgewicht en de max. toegestane kogeldruk van uw voertuig, dient u uw dealer te raadplegen.
- \* Het is aan te bevelen om na ca. 1000 km (gebruik) de boutverbindingen volgens tabel na te trekken of te controleren.
- \* Bij het boren dient men er zorg voor te dragen, dat rem- en brandstofleidingen niet worden geraakt.
- \* Verwijder "indien aanwezig" de plastic dopjes uit de puntlasmoeren.

**Aanhaalmomenten voor bouten en moeren (8.8):**

M10	46 Nm	
M12	79 Nm	71 Nm (met zelfborgende moer)

<b>Torque settings for nuts and bolts (8.8):</b>			
M10	46 Nm	M12	79 Nm
(with self-locking nut)			

1. Remove the towing eye and the two remaining bolts on the left-hand side of the chassis. Remove the three bolts from the right-hand chassis. Remove any supports fitted, as shown in fig. 1. They will no longer be needed. Saw a portion out of the middle underside of the bumper, as indicated in figure 2.
2. Fit the left and right-hand side plates hand-tight, using the original fastening materials. Position the tow bar and its supports between the mounting plates as shown in the drawing and fig. 3. **Caution!** To make space for fitting, the bumper must be pulled down by one person. A second person can then position the assembly and attach it using the fastening materials listed in the drawing. Attach the supports as shown in fig. 3 at the corresponding holes in the tyre housing, using the fastening materials indicated. If the vehicle is not manufactured with these holes, they should be drilled to a diameter of 11 mm.
3. Place the ball hitch between the ball mounting plates and attach it as indicated in the drawing, using two M12x70/26.2 bolts including flat washers and self-locking nuts. Fasten the socket plate using one M10x30 bolt including spring washer, double flat washer and nut. Tighten all nuts and bolts to the torque indicated in the table.

**NOTE:**

- \* The dealer should be consulted for possible necessary adjustment(s) "of the vehicle".
- \* Remove the insulating material from the contact area of the fitting points.
- \* All bolts are quality 8.8 - nuts 8. or when mentioned in fitting instructions 10.9 / 10.
- \* Don't forget the spring- and plain washers.
- \* Consult your dealer for the maximum tolerated pull weight and ball hitch pressure of your vehicle.
- \* It is recommendable to retighten all fixing bolts and nuts after the towbar has been in use for some 1 000 km/600 miles.
- \* Do not drill through brake- or fuel lines.
- \* Remove (if present) the plastic caps from the spot welding nuts.

**Couplings class**  
: A 50-X  
**Approval number**  
: e11 00-1183  
**D-Value**  
: 14,3 kN  
**Max. trailers dimensions**  
: 3500 kg  
**Max. vertical load**  
: 140 kg

**FITTING INSTRUCTIONS:**

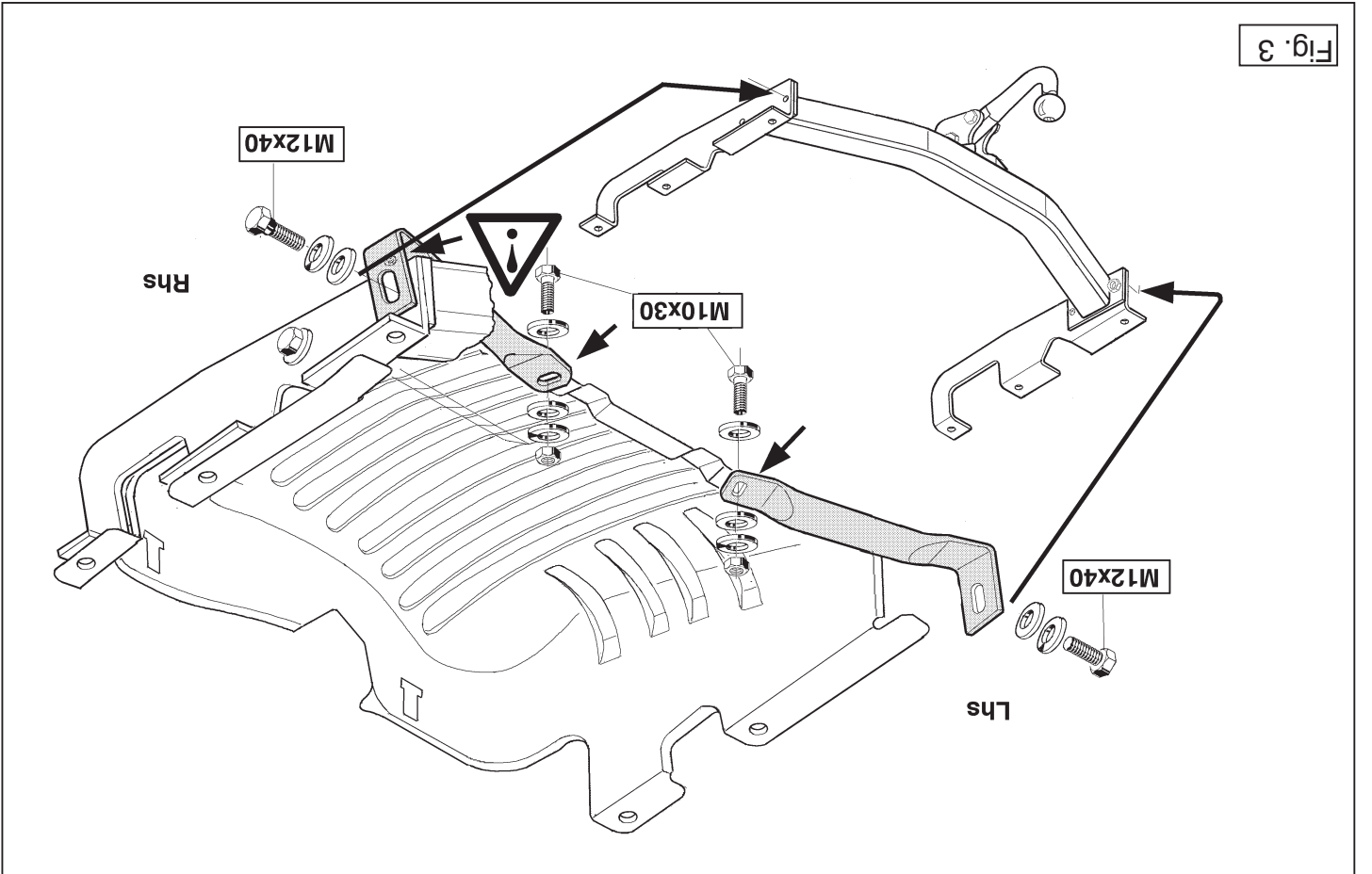



## MONTAGEANLEITUNG:

Kupplungsklasse	: A 50-X
Genehmigungsnr.	: e11 00-1183
D-Wert	: 14,3 kN
Max. Masse Anhänger	: 3500 kg
Stützlast	: 140 kg

1. Die Abschleppöse und die restlichen zwei Schrauben vom linken Fahrgestell entfernen. Die drei Schrauben vom rechten Fahrgestell ebenfalls entfernen. Falls "montiert", die Halterungen gemäß Abb. 1 entfernen. Die entfernten Halterungen werden nicht mehr benötigt. An der Unterseite in der Mitte der Stoßstange gemäß Abb. 2 ein Stück ausschneiden.
2. Links und rechts die Seitenplatten mit dem originalen Befestigungsmaterial halbfest anbringen. Die Anhängervorrichtung einschließlich mitgelieferten Halterungen gemäß der Skizze und Abb. 3 zwischen die Befestigungsplatten legen. **Achtung!** Für mehr Montageraum muss die Stoßstange von einer Person nach unten gezogen werden. Eine zweite Person kann jetzt das Ganze anbringen und mit dem in der Skizze genannten Befestigungsmaterial montieren. Die Halterungen gemäß Abb. 3 bei den korrespondierenden Löchern im Radkasten mit dem angegebenen Befestigungsmaterial anbringen. Falls das Fahrzeug nicht standardmäßig mit den Löchern ausgestattet ist, müssen diese ø11mm-Löcher noch gebohrt werden.
3. Die Kugelstange zwischen die Kugelbefestigungsplatten legen und gemäß der Skizze mit zwei M12x70/26.2-Schrauben einschließlich Unterlegscheiben und selbstsichernden Muttern befestigen. Die Steckdosenplatte mit einer M10x30-Schraube einschließlich Federring, doppelter Unterlegscheibe und Mutter befestigen. Alle Schrauben und Muttern gemäß der Angaben in der Tabelle anziehen.

## HINWEISE:

- \* Für (eine) eventuell erforderliche Anpassung(en) "des Fahrzeugs" ist der Händler zu Rate zu ziehen.
- \* Im Bereich der Anlageflächen muß Unterbodenschutz, Holraumkonservierung (Wachs) und Antidröhnmaterial entfernt werden.
- \* Vor dem Bohren prüfen, daß keine, dort eventuell vorhandene Leitungen beschädigt werden können.
- \* Alle Bohrspäne entfernen und gebohrte Löcher gegen Korrosion schützen.
- \* Nur mitgelieferte Schrauben, Federringe und Muttern der vorgeschriebenen Güteklassen verwenden.
- \* Alle Befestigungsschrauben nach ca. 1000 km Anhängerbetrieb nachziehen.
- \* Die Kupplungskugel ist sauber zu halten und zu fetten.
- \* Entfernen Sie "falls vorhanden", die Plastikkappen von den Punktschweißmuttern.
- \* Für das höchstzulässige Zuggewicht und den erlaubten Kugeldruck Ihres Fahrzeugs ist Ihr Kfz-Händler zu befragen.

### Anzugsdrehmomente für Verschraubungen (8.8):

M10	46 Nm	
M12	79 Nm	71 Nm (mit selbstsichernder Mutter)

© 572008/2777/31-10-2000/5

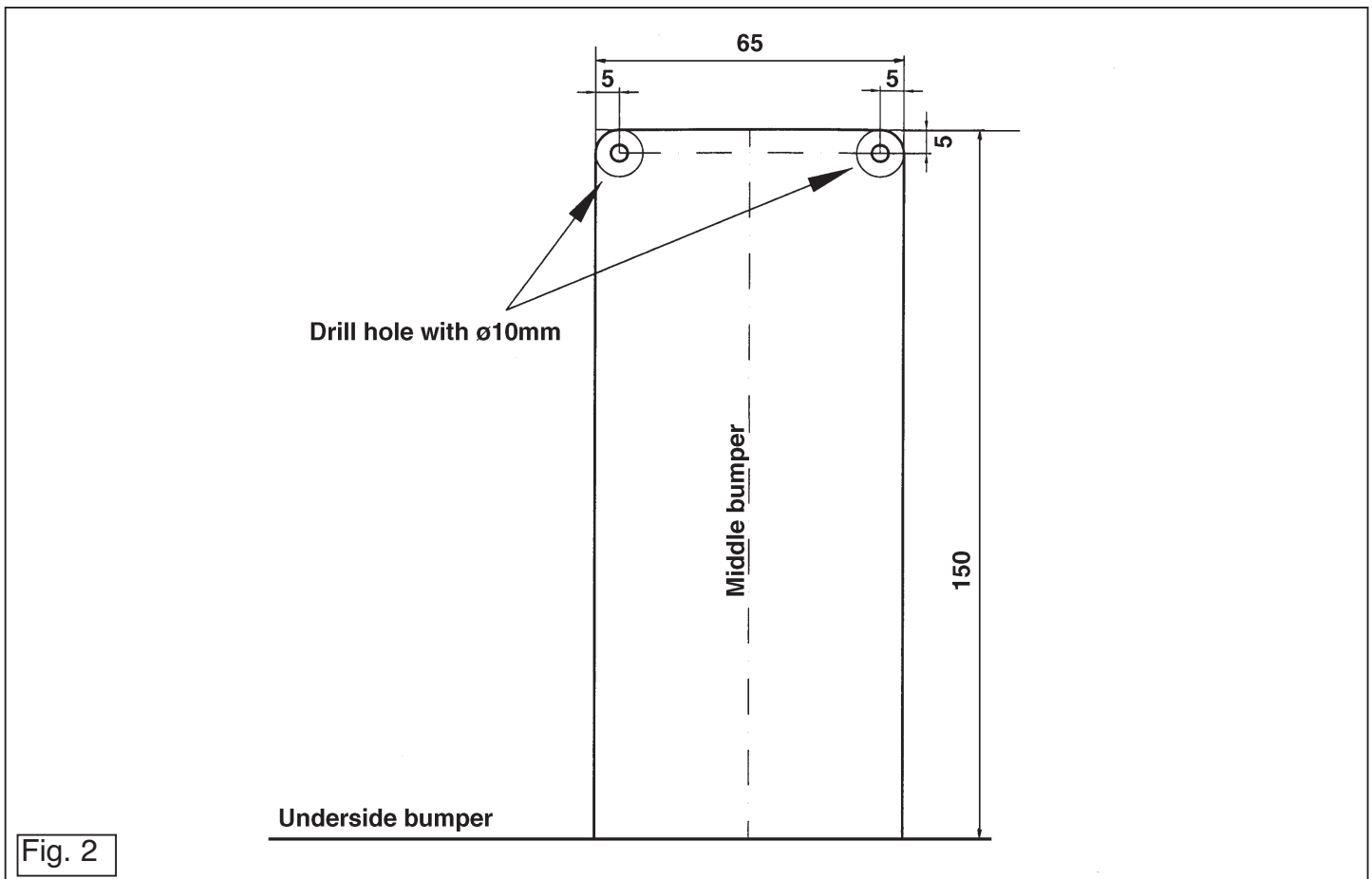

© 572008/2777/31-10-2000/14

M12	79 Nm	71 Nm (avec écrou à autoverrouillage)
M10	46 Nm	

**Moment de serrage des boulons et écrous (8.8):**

- \* Pour un/edes adaptations indispensables sur le véhicule, veuillez consulter le concessionnaire.
- \* Enlever la couche de bitume ou d'anti-tremblement qui recouvre éventuellement les points de fixation.
- \* Ne pas oublier les rondelles Grover et les rondelles de blocage.
- \* Qualité de boulons 8.8; écrous 8, ou si indiqué autrement dans les instructions de montage 10.9/10.
- \* Pour connaître le poids de traction maximum et la pression sur la rotule autorisée du véhicule, veuillez consulter votre concessionnaire.
- \* Un contrôle de la boulonnerie doit être effectué après les 1000 premiers kilomètres de remorquage.
- \* Veiller en perçant à ne pas endommager les conduites de frein et de carburant.
- \* Retirer "si présents" les embouts en plastique des écrous de soudure par point.

**REMARQUE:**

- \* A 50-X
- \* e1 00-1183
- \* 14,3 kN
- \* 3500 kg
- \* 140 kg

- INSTRUCTIONS DE MONTAGE :**
- Catégorie de couple
  - No. d'homologation
  - Valeur D
  - Masse max. de la remorque
  - Charge verticale max.

**F**

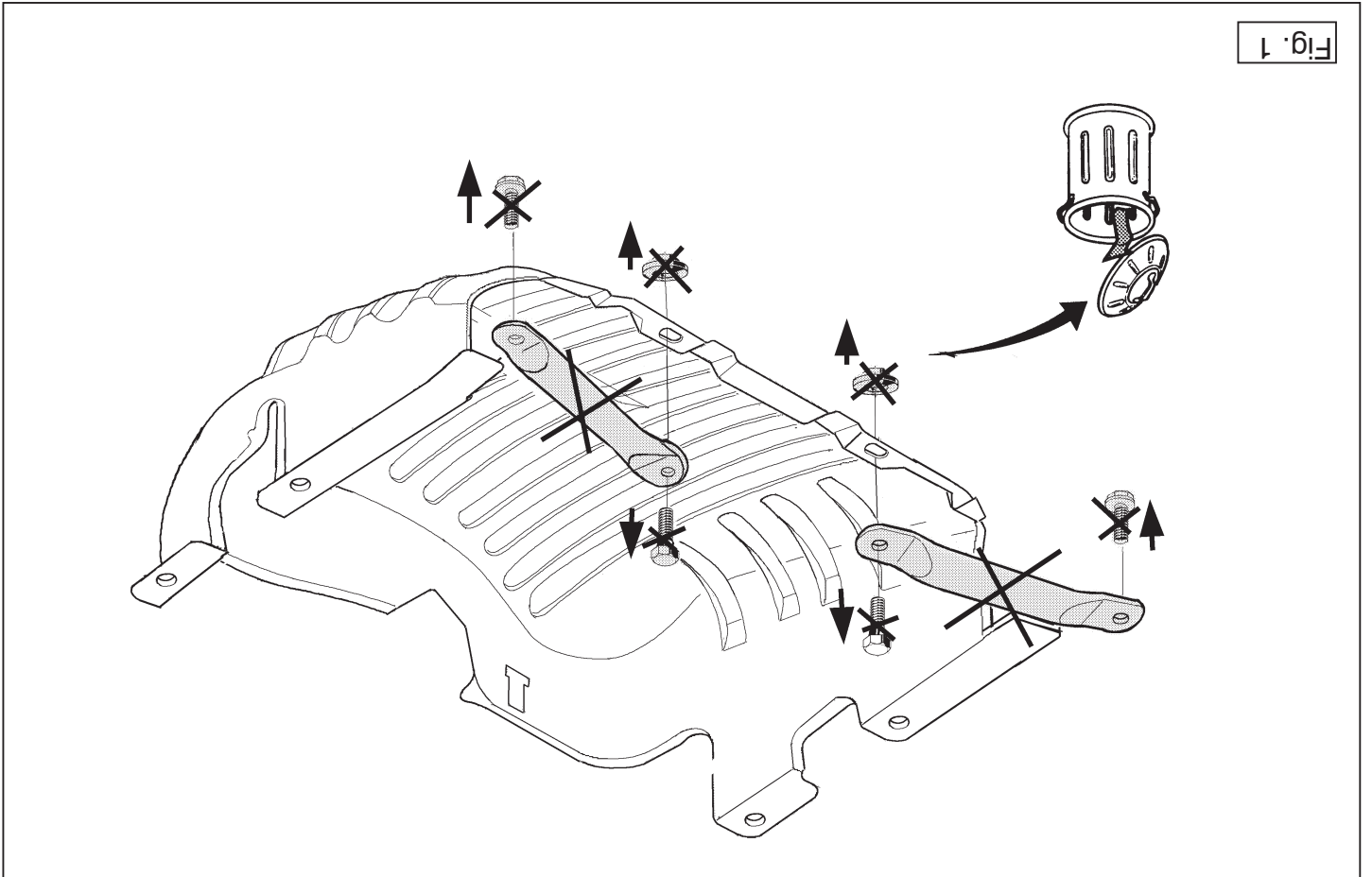

1. Déposer l'anneau de remorquage ainsi que les deux autres boulons du châssis gauche. Déposer les trois boulons situés à l'emplacement du ment à la fig. 1. Les petits supports seront supprimés. Scler un morceau du milieu du pare-chocs conformément à la fig. 2.
2. Monter à gauche et à droite les plaques latérales, sans les serrer, à l'aide du matériel de fixation d'origine. Positionner l'attache-remorque ainsi que les petits supports fournis, entre les plaques de fixation, conformément au croquis et à la fig. 3. **Attention !** Quelqu'un devra tirer le pare-chocs par en dessous afin de créer la place pour le montage tandis que quelqu'un d'autre montera l'ensemble et le fixera à l'aide du matériel de fixation indiqué sur le croquis. Fixer les petits supports conformément à la fig. 3 à l'emplacement des trous correspondant dans le caisson des roues à l'aide du matériel de fixation indiqué. Si ces trous ne sont pas percés d'usine dans le véhicule, il faudra les percer de  $\varnothing$  11 mm.
3. Positionner la barre de la rotule entre les plaques de fixation de la rotule et la fixer à l'aide de deux boulons M12x70/26,2, y compris les rondelles de blocage et les écrous autoverrouillés. Fixer la prise électrique à l'aide d'un boulon M10x30 y compris la rondelle grover, la double rondelle de blocage et l'écrou. Serrer tous les boulons et écrous conformément au tableau.



<b>Koblingsklasse</b>	: A 50-X
<b>Godkendelsenr.</b>	: e11 00-1183
<b>D- værdi</b>	: 14,3 kN
<b>Maximassa slæpvagn</b>	: 3500 kg
<b>Max. vertikal last</b>	: 140 kg

#### MONTERINGSANVISNINGAR:

1. Avlägsna bogseringsöglan och de andra båda skruvarna från chassits vänstra del. Avlägsna de tre skruvarna från chassits högra del. Avlägsna, om monterade, stagen enligt fig.1. Dessa förfaller. Såga ut en del ur mitten av kofångarens undersida enligt fig.2.
2. Montera till höger och vänster sidoplattorna handfast med det ursprungliga monteringsmaterialet. Placera dragkroken, inklusive de bifogade stagen, enligt skissen och fig.3 mellan monteringsplattorna. Obs! för att få utrymme för monteringen måste någon dra kofångaren nedåt. En andra person kan nu anbringa det hela och montera det med materialet som anges i skissen. Montera stagen enligt fig.3 vid de korresponderande hålen i hjulhuset, med det angivna monteringsmaterialet. Om hålen inte har borrats i fabriken måste dessa nu borraras,  $\varnothing 11\text{mm}$  te boren.
3. Placera kulstången mellan kulans monteringsplattor och montera den enligt skissen med två skruvar M12x70/26.2 inklusive planbrickor och självlåsande muttrar. Montera kontaktplattan med en skruv M10x30 inklusive fjäderbricka, dubbel planbricka och mutter. Momentdrag alla skruvar och muttrar enligt tabellen.

#### OBS:

- \* Kontakta återförsäljaren om fordonet eventuellt bör modifieras.
- \* Om det finns ett bitumen- eller stötdämpande lager vid kontaktytor skall detta avlägsnas.
- \* Glöm inte fjäder- och planbrickor.
- \* Kvalitet skruvar 8.8; muttrar 8, eller om något annat anges i monteringsanvisningen 10.9/10.
- \* Kontakta din återförsäljare för ditt fordon's max. dragvikt och tillåtna lastryck.
- \* Vi rekommenderar att se efter eller kontrollera skruvförbanden enligt tabellen efter (ett bruk av) ca 1000 km.
- \* Vid borring skall man se till att broms- och bränsleledningarna inte skadas.
- \* Avlägsna de små plastlocken - om dessa finns - från punktsvetsmutterna.

#### Åtdragningsmoment för skruvar och muttrar (8.8):

M10	46 Nm	
M12	79 Nm	71 Nm (med självsäkrande mutter)

© 572008/2777/31-10-2000/7



<b>Klasa urządzenia sprzęgającego</b>	: A 50-X
<b>Numer badania</b>	: e 11 00-1183
<b>Wartosc-D</b>	: 14,3 kN
<b>Dopuszczalny uciąg zwD</b>	: 3500 kg
<b>Nacisk na kule</b>	: 140 kg

#### INSTRUKCJA MONTAŻOWA

1. Zdemontować uchwyt holowniczy i pozostałe śruby z lewej podłużnicy. Z prawej podłużnicy również należy odkręcić trzy śruby. Zdemontować mocowania według rysunku 1, jeśli takowe jest zamontowane. Mocowania te nie będą ponownie wykorzystywane. Po środku w dolnej części zderzaka wyciąć element według rysunku 2.
2. Z prawej i z lewej strony zamontować płyty boczne za pomocą oryginalnych śrub. Hak holowniczy wraz z dołączonymi mocowaniami przyłożyć według rysunku 3 pomiędzy płytami mocującymi. **Uwaga!** w celu uzyskania przestrzeni przy montażu, hak holowniczy musi być przez jedną osobę opuszczony. W tym momencie druga osoba może całość przyłożyć, a następnie skrócić za pomocą elementów skręcających przedstawionych na rysunku. Według rysunku 3 przykręcić mocowania do otworów w skrzyni na koło zapasowe za pomocą dołączonych elementów skręcających. Jeśli otwory te nie występują w pojeździe seryjnie, należy wywiercić otwory o średnicy  $\varnothing 11\text{mm}$ .
3. Kulę haka holowniczego umieścić pomiędzy płytami mocującymi, a następnie przykręcić według rysunku dwoma śrubami M12x70/26.2 wraz z podkładkami płaskimi i nakrętkami samo kontrolującymi. Podstawę pod gniazdo przykręcić śrubą M10x30 wraz z podkładką sprężynową, podwójną podkładką płaską i nakrętką. Wszystkie śruby i nakrętki dokręcić według danych z tabeli.

#### Wskazówki:

- Po przejechaniu 1000 km dokręcić wszystkie elementy skręcane.
- Podczas ewentualnych odwrotów upewnić się czy w pobliżu nie znajdują się przewody instalacji elektrycznej.
- Wszystkie ubytki powłoki lakierniczej zabezpieczyć przed korozją.
- Należy wyjąć ewentualne plastikowe zaslepki w punktach przyspawanych nakrętek.
- Stosować nakrętki oraz śruby gatunkowe dostarczone w komplecie.
- Utrzymywać kulę w czystości, oraz pamiętać o regularnym jej smarowaniu.
- Hak holowniczy zarejestrować w stacji diagnostycznej.

Zastosowanie się do powyższych wskazań gwarantuje Państwu bezpieczeństwo, niezawodność i sprawność naszego wyrobu przez cały okres jego użytkowania.

#### Momenty obrotowe dla dokręcania śrub i nakrętek (8.8):

M10	46 Nm	
M12	79 Nm	71 Nm (dla nakrętek samo kontrolujących)

© 572008/2777/31-10-2000/12





**Istruzioni da conservare**

Dispositivo di traino tipo: P.C. Brink 2777  
 Per autoveicoli: Jeep Grand Cherokee WJ 8??2??  
 Tipo funzionale: Classe e tipo di attacco: A50-X  
 Approvazione N.: e11 00-1183  
 Valore D: 14,3 kN  
 Carico max. verticale S: 140 kg  
 Larghezza rimorchiable: Per il triano di caravans o TATS e consentita una larghezza di 2,55 m  
 Massa rimorchiable: vedi carta di circolazione dell' autoveicolo

**DICHIARAZIONE DI CORRETTO MONTAGGIO**

Si dichiara che il dispositivo di attacco tipo.....  
 In fede è stato installato sull' auto veicolo.....  
 in conformità alle prescrizioni sia del costruttore del veicolo che del cost-  
 rutto del dispositivo stesso.

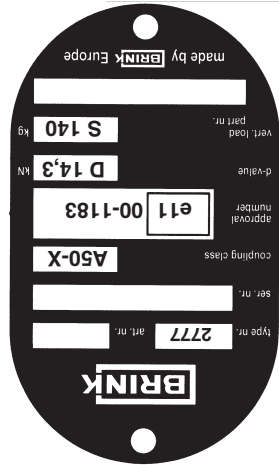

**MONTAGEVEJLEDNING:**

Kopplingsklass: A 50-X  
 Typgodkännande nr.: e11 00-1183  
 D-värde: 14,3 kN  
 Max. totalväggt trailer: 3500 kg  
 Max. vertikale belastning: 140 kg

1. Afmonter sæbeøjet og de øvrige to bolte på det venstre chassis. Afmonter de tre bolte ved det højre chassis. Afmonter, hvis de er monteret, støtterne jf. fig. 1. De afmonterede støtter bortfalder. Sav på undersiden i midten af kofangeren et stykke af jf. fig. 2.

2. Monter til venstre og højre sidepladerne manuelt med det oprindelige montagemateriale. Anbring trækkroge, inklusive de medleverede støtter jf. oversigten og fig. 3 mellem montagestykkerne. Vigtigt: For at skabe montageplads skal en person trække kofangeren nedad. En anden person kan nu anbringe og montere det hele med montagemateriale nævnt i oversigten. Monter støtterne jf. fig. 3 ved de korresponderende huller i hjulkassen med det angivne montagemateriale. Hvis køretøjet ikke er udstyret med disse huller, skal de bores ø 11 mm.

3. Anbring kuglestangen mellem kuglemontagestykkerne og monter den jf. oversigten med to bolte M12x70/26.2, inklusive planskiver og selvbo-rende møtrikker. Monter stikdåsepladen med en bolt M10x30, inklusive fjederskive, dobbelt planskive og møtrik. Spænd alle bolte og møtrikker jf. tabellen.

M10	46 Nm
M12	79 Nm

Spændingsmoment for bolte og møtrikker (8.8):

\* Kontakt forhandleren i forbindelse med eventuelle påkrævede ændring(er) på køretøjet.  
 \* Undervognsbehandlingen skal fjernes de steder hvor trækkeket ligger an mod bilen.  
 \* Efter montering af træk forsegles undervogns-behandlingen omkring anlægsstederne.  
 \* Brink træk er fremstillet i henhold til bilfabrikanternes foreskrifter.  
 \* Brink træk skal boltes fast, svejsning må ikke forekomme.  
 \* Husk fjeder- og planskiver.  
 \* Kontakt Døres forhandler for oplysninger om den maksimale trækraft og det tilladte kugletryk.  
 \* Kugelbolten er ISO Std. 1103  
 \* Anbefalet : Efter ca. 1000 km, efterspænd bolte og møtrikker  
 \* Fjern plasticpropperne "om de findes" fra de punktsvejsede møtrikker.

**BEMÆRK:**

**ISTRUCCIONES DE MONTAJE:**

<b>Clase de acoplamiento</b>	: A 50-X
<b>No. de aprobación de tipo</b>	: e11 00-1183
<b>Valor D</b>	: 14,3 kN
<b>Masa máxima del remolque</b>	: 3500 kg
<b>Carga vertical</b>	: 140 kg

1. Retirar el anillo de enganche y los demás dos tornillos del chasis izquierdo. Retirar los tres tornillos a la altura del chasis derecho. Retirar –si montados- los pequeños soportes como indicado en la fig. 1. Los soportes retirados quedan anulados. Serrar una parte del lado inferior del centro del parachoques como indicado en la fig. 2.
2. Montar a la izquierda y derecha las placas laterales por medio del material original de sujeción, sin apretar del todo. Colocar el gancho de remolque inclusive los pequeños soportes suministrados como indicado en el croquis y la fig. 3, entre las placas de sujeción. ¡Atención! Para crear espacio para el montaje, una persona ha de tirar hacia abajo el parachoques. Una segunda persona ahora podrá instalar el conjunto y montarlo por medio del material de sujeción indicado en el croquis. Fijar los soportes de acuerdo con la fig. 3 a la altura de los orificios correspondientes en el contenedor de neumáticos por medio del material de sujeción indicado. Si el vehículo no lleva ex fábrica dichos orificios, será preciso taladrarlos Ø11mm.
3. Colocar la bola entre las placas de sujeción de la bola y fijarla como indicado en el croquis por medio de dos tornillos M12x70/26.2 inclusive arandelas planas y tuercas de seguridad. Fijar la placa enchufe por medio de un tornillo M10x30 inclusive arandela grover, arandela plana doble y tuerca. Apretar todos los tornillos y tuercas según los puntos indicados en la tabla.

**N.B.:**

- \* Para (una) eventual(es) adaptación(es) 'del vehículo' consúltese al concesionario.
- \* Si en los puntos de fijación hay una capa de betún o anti-choque hay que quitarla.
- \* No se olvide de las arandelas normales y de muelle.
- \* Clase de pernos 8.8; tuercas 8, si se menciona de otro modo en la instrucción de montaje 10.9/10.
- \* Consulte a su concesionario para el peso máximo de tracción y la presión de la bola admitida de su vehículo.
- \* Se recomienda después de aprox. 1000 km. (de uso) que se verifique o controle la unión de pernos, según el cuadro.
- \* Retirar, si presentes, los capuchones de plástico de las tuercas de soldadura por punto.

**Momentos de presión para tornillos y tuercas (8.8):**

M10	46 Nm	
M12	79 Nm	71 Nm (para tuerca de seguridad)

© 572008/2777/31-10-2000/9

<b>Classe di accoppiamento</b>	: A 50-X
<b>No. approvazione del tipo</b>	: e 11 00-1183
<b>Valore D</b>	: 14,3 kN
<b>Massa rim max.</b>	: 3500 kg
<b>Carico max. sulla sfera</b>	: 140 kg

**ISTRUZIONI PER IL MONTAGGIO:**

1. Rimuovere l'anello di traino ed i restanti due bulloni dalla parte sinistra del telaio. Rimuovere i tre bulloni presenti nella parte destra del telaio. Rimuovere, se montati, i sostegni, come indicato in fig. 1. I sostegni rimossi non dovranno essere rimontati. Segare via dal centro del paraurti, nella zona inferiore, la parte indicata in fig. 2.
2. Montare i pannelli laterali a destra e sinistra, con l'ausilio dei dispositivi di fissaggio originali. Posizionare il gancio traino, con i supporti in dotazione, tra le piastre di fissaggio, come indicato nel disegno ed in fig.3. Attenzione! Per creare lo spazio necessario al montaggio, il paraurti deve essere tirato verso il basso da una seconda persona. In questo modo è possibile posizionare l'insieme e fissarlo mediante i dispositivi di fissaggio indicati nel disegno. Fissare i supporti inserendo i dispositivi di fissaggio nei corrispondenti fori nell'alloggiamento della ruota, come indicato in fig. 3. Se il veicolo non presenta suddetti fori, propri di fabbricazione, è necessario praticarli con una punta da ø11 mm.
3. Posizionare l'asta della sfera tra i pannelli di fissaggio della sfera, e fissarla mediante due bulloni M12x70/26.2, completi di rondelle e dadi autobloccanti, come indicato nel disegno. Fissare la piastra di contatto mediante un bullone M10x30, completo di rondella elastica, rondella doppia e dado. Serrare tutti i dadi e bulloni alle coppie di serraggio indicate in tabella.

**N.B.**

- \* Per eventuali necessari adattamenti "del veicolo" si consiglia di consultare il fornitore.
- \* Rimuovere lo strato di materiale isolante dai punti d'attacco.
- \* Qualità dei bulloni 8.8 - dadi 8 salvo altre istruzione (vedi istr. di montaggio 10.9/10).
- \* Non dimenticare di interporre le apposite rondelle.
- \* Per il peso complessivo trainabile della Vostra vettura, consultate il Vostro rivenditore autorizzato.
- \* É consigliabile controllare e riserrare la bulloneria dopo circa 1000 km (di uso del gancio).
- \* Praticando i fori, prestare attenzione e non danneggiare i cavi del freno e del carburante.
- \* Rimuovere, se presenti, i coperchietti in plastica dai dadi di saldatura per punto.

**Coppia di serraggio per viti e dadi (8.8):**

M10	46 Nm	
M12	79 Nm	71 Nm (dadi autobloccanti)

© 572008/2777/31-10-2000/10