



TREKHAKEN-ATTELAGES

G.D.W. N.v.

Hoogmolenwegel 23

B-8790 WAREGEM

Tel. 32 (0) 56 60.42.12

Fax 32 (0) 56 60.01.93

TREKHAAK-ATTELAGE: Mazda 626 break '98 N°1092



Samenstelling

1	trekhaak ref.1092	
1	bolstang T43m of T35m escamotable	(*)
4	bouten M12-35	(*)
4	borgmoeren M8	(A)
2	bouten + moeren M10-90	(B)
4	bouten M10-35	(C)
4	bouten M10-30	(D)
4	bouten + moeren M12-40	(E-F)
2	buisjes 24-16/57mm	(B)
8	borgrondsels 10mm	(B-C-D)
10	borgrondsels 12mm	(*E-F)
2	monteerstukken -g	(D)
1	monteerstuk -h	(E-F)
1	monteerstuk -i	(E-F)
2	monteerstukken -j	(F)
2	monteerstukken -l	(C)

Composition

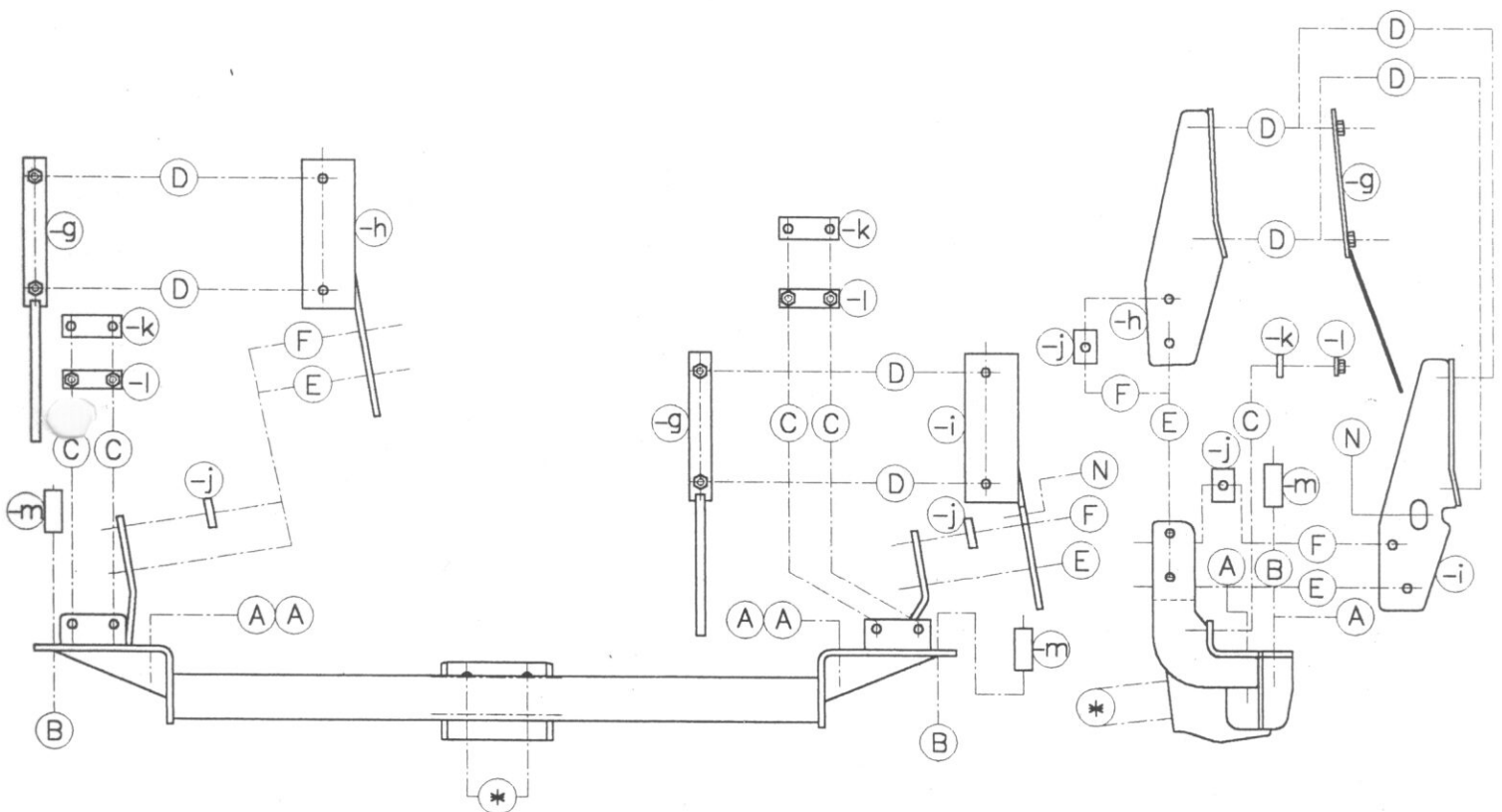
1	attelage ref.1092	
1	tige-boule T43m ou T35m escamotable	(*)
4	boulons M12-35	(*)
4	écrous de sécurité M8	(A)
2	boulons + écrous M10-90	(B)
4	boulons M10-35	(C)
4	boulons M10-30	(D)
4	boulons + écrous M12-40	(E-F)
2	petit tubes 24-16/57mm	(B)
8	rondelles de sécurité 10mm	(B-C-D)
10	rondelles de sécurité 12mm	(*E-F)
2	pièces de montage -g	(D)
1	pièce de montage -h	(E-F)
1	pièce de montage -i	(E-F)
2	pièces de montage -j	(F)
2	pièces de montage -l	(C)



N.B. (*) Standaard uitrustingen (kunnen vervangen worden door originele  aanpasstukken)
 équipements standard (peuvent être remplacés par des pièces d'adaptation d'origine )

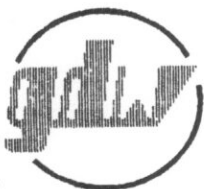

TREKHAKEN-ATTELAGES

G.D.W. N.v.

Hoogmolenwegel 23

B-8790 WAREGEM

Tel. 32 (0) 56 60.42.12

Fax 32 (0) 56 60.01.93

Montagehandleiding

- 1/ Bumper achteraan demonteren en de 2 afdichtplaatjes op de achterkant definitief verwijderen. (zie foto 1)
- 2/ In de openingen brengt men het bijgeleverde boorsjabloon in en maakt men de opening tot een dia. van 30mm (zie foto 2-3) , dan brengt men de monterstukken -g in het chassis op de bestaande boringen.
- 3/ De trekhaak plaatsen met A op de voorziene bouten op de achterplaat (zie foto 2-3) , de punten B en C doorboren met 10.5mm . Punt C door enkele plaat en punt B tot in de voorplaat van de dwarsbalk.
- 4/ Trekhaak terug wegnemen, bij punt B de buisjes inbrengen in de opening en tussen de 2 koetswerkplaten aanbrengen en de bouten en rondsels inbrengen via de voorkant van de dwarsbalk. De monterstukken -l plaatsen op de punten C in de opening van dwarsbalk.
- 5/ De trekhaak definitief plaatsen en bij de punten A en B de moeren en borgrondsels aanbrengen , bij punt C brengt men de opvulstukjes aan tussen de trekhaak en het koetswerk en brengt men de bouten in. De monterstukken -h en -i passen met de punten op de voorziene boringen waar men de monterstukken -g reeds in het chassis heeft aangebracht. (zie foto 4) Punt E past op de sleepoog en monterstuk -j dient als opvulstuk voor de dikte van de sleepoog op punt F. Alle bouten inbrengen en alles degelijk aanspannen.
- 6/ Voor men de bumper terugplaatst men eerst een insnijding maken (zie tekening met afmetingen), monteren van (*) en degelijk aanspannen.

Manuel de montage

- 1/ Démontez le pare-chocs et enlever les deux plaquettes à l'arrière définitivement. (Voir photo 1)
- 2/ Mettre dans les ouvertures le dessin livrés avec et faire un trou de 30 mm (voir photo 2-3) , mettre les pièces de montage -g dans le chassis sur les forages existants.
- 3/ Placer l'attelage avec A sur le boulon prévu sur la plaquette arrière, (voir photo 2-3) forer les points B et C avec diam. 10,5 mm. Point C dans la seule plaque et point B jusqu'à la plaque avant la traverse.
- 4/ Enlever l'attelage, mettre au point B les tubes dans l'ouverture entre les deux plaques de la carrosserie et les boulons et rondelles par l'avant de la traverse. Mettre les pièces de montage -l sur les points C par l'ouverture dans la traverse.
- 5/ Placer l'attelage définitivement et mettre aux points A et B les boulons et rondelles de sûreté, mettre aux point C les pièces de remplissage entre l'attelage et la carrosserie et mettre les boulons. Les pièces de montage -h et -i conviennent avec les points D sur les forages prévus (voir photo 4) où on a mis les pièces de montage . Mettre le point E sur l'anneau de traction et mettre la pièce de montage -j comme remplissage pour l'épaisseur de l'anneau de traction sur point F. Mettre tous les boulons et bien fixer.
- 6/ Avant de remettre le pare-chocs il faut faire une découpe (voire dessin) monter le (*) et bien fixer le tout.