











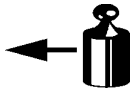

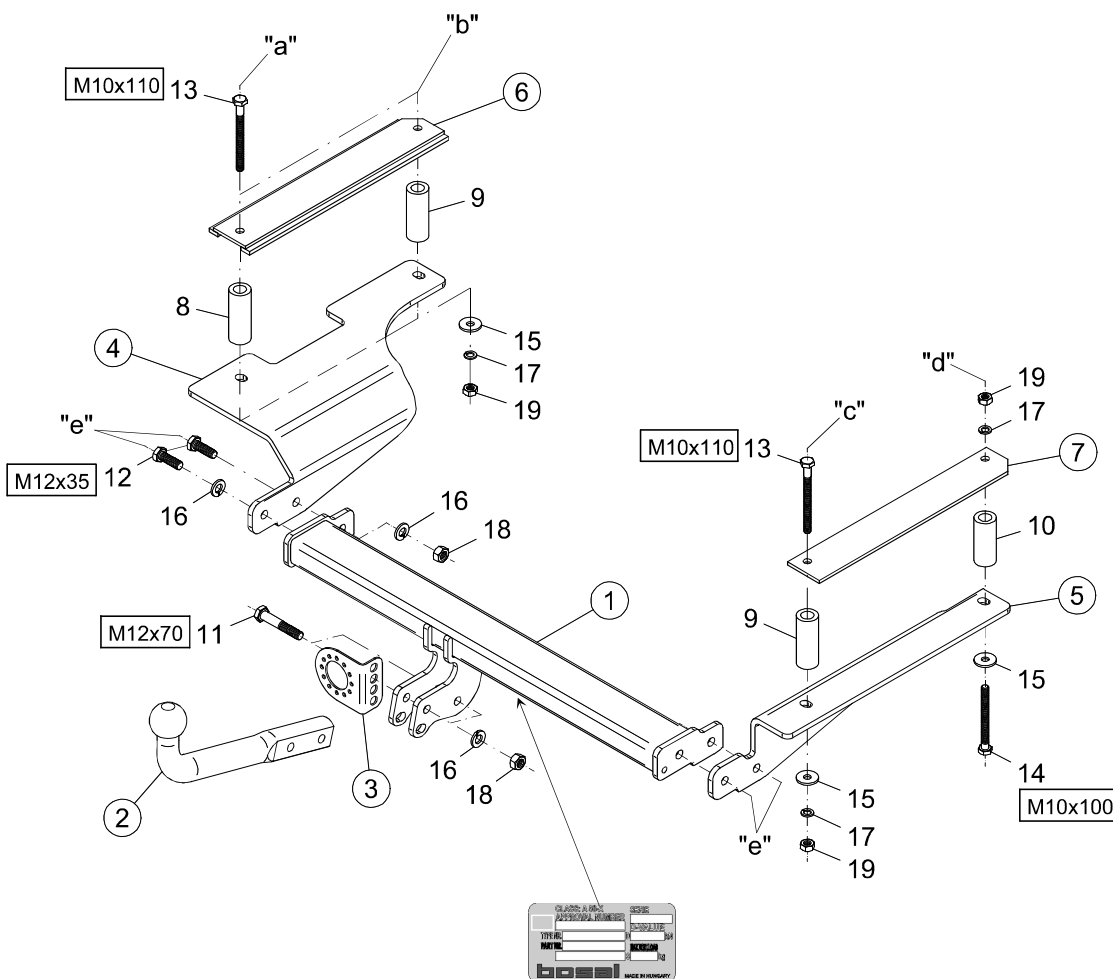
Montagehandleiding Fitting instruction Montageanleitung Description de montage Instrucciones de montaje Montagevejledning Monteringsvejledning Monteringshandledning Asennusohje Istruzioni di montaggio Návod k montáži Szerelési utasítás Порядок установки	Chevrolet Aveo (Sedan)  2006 ® TYPE: 043011	 EC 94/20 e7 00-0036	 1545 kg	 1200 kg	 50 kg	D Waarde Value Wert Valeur Érték 6,8 kN	<table border="1"> <tr> <td>NL</td><td>D</td><td>GB</td><td>N</td><td>SF</td><td>I</td><td>F</td> </tr> <tr> <td>E</td><td>DK</td><td>S</td><td>CZ</td><td>H</td><td>RU</td><td>PL</td> </tr> </table>	NL	D	GB	N	SF	I	F	E	DK	S	CZ	H	RU	PL
	NL	D	GB	N	SF	I	F														
E	DK	S	CZ	H	RU	PL															
						© BOSAL BAF31 issue: 17.05.2006															

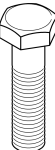

- Raadpleeg uw dealer voor de max. massa die uw wagen mag trekken.
- Die maximale Anhängelast ihres Fahrzeuges können Sie im Fahrzeugschein oder im Benutzerhandbuch nachlesen.
- For the max. trailer weight of your car please refer to the owner's manual or your car homologation documents.
- Pour connaître le poids maxi remarquable pour votre voiture consulter la notice d'utilisation de votre voiture ou la carte grise.
- Consulte a su distribuidor sobre el peso máximo que puede remolcar su vehículo.
- Deres forhandler vil kunne oplyse Dem om den højst tilladte vægt efter Deres køretøj.
- Ta kontakt med forhandleren angående den maksimale vekt som bilen kan trekke.
- Se handboken eller registreringsbevis för max släpavgagnsvikt för din bil.
- Tarkista suurin sallittu vetopaino ajoneuvon ohjekirjasta tai rekisteriotteesta.
- Per conoscere il peso massimo rimorchiabile dalla propria autovettura, fare riferimento al manuale d'istruzione od ai documenti di omologazione della vettura stessa.
- Maximální přípustná hmotnost přívěsu pro Vaše vozidlo je uvedena v technickém průkazu nebo v uživatelské příručce.
- A maximális vontatható tömegéről győződjön meg a gépkocsi kezelési könyvből, vagy a gépkocsi típusbizonyítványából.
- Максимальную массу прицепа просим проверять в заводской книжке или по в типовом сертификате автомобиля.

Meegeleverde onderdelen Mitgelieferte Befestigungsteile Provided parts Materiel de fixation joint Список комплектующих	Piezas incluidas Medfølgende komponenter Vedlagt festemateriell Medföljande komponenter	Mukana tulevat osat Componenti forniti a corredo Dodané upevňovací díly Tartozékjegyzék
--	--	--

	8. 1x Ø30x6x80		15. 4x M10 (10,5x30x3)
	9. 2x Ø30x6x78		16. 6x M12
	10. 1x Ø30x6x70		17. 4x M10
	11. 2x M12x70		18. 4x M12
	12. 4x M12x35		19. 4x M10
	13. 3x M10x110		
	14. 1x M10x100		

(CZ) 043011 Návod k montáži:

1. Podle příloženého seznamu zkontrolovat jednotlivé součásti tažného zařízení. Pokud je to nezbytné, odstranit ze styčných bodů v zavazadlovém prostoru ochranný prostředek
2. Odmontujte zadní nárazník.
3. Vyjměte čalounění podlahy zavazadlového prostoru, a zadní plech z plastu.
4. Nahrňte doprostřed krytí zavazadlového prostoru z pravé i z levé strany.
5. Odmontujte plastovou krabičku z výběžků podvozku (viz **obrázek č. 1.**)
6. Odmontujte tažné očko (toto už v budoucnu nebudete potřebovat).
7. Vložte příslušenství číslo **6,7** do zavazadlového prostoru, potom vyznačte vrty do plechu podlahy (viz **obrázek č. 2.**). Potom ze shora vyvrtejte plech podlahy vrtákem o průměru Ø11 mm, potom jej rozšířte vrtákem na rozměr Ø30 mm. (**Před vrtáním skontrolujte rozměry a dbejte na přesnost!**)
8. Volně přichyťte boční plech na levé straně (**4**) ke spodní straně výběžku podvozkového trámu v bodech s označením „a” a „b”, pomocí příložených spojovacích dílů, dilatačních konzol a příložených plechů (**6**) na základě výkresového návodu.
9. Volně přichyťte boční plech na levé straně (**5**) ke spodní straně výběžku podvozkového trámu v bodech s označením „c” a „d”, pomocí příložených spojovacích dílů, dilatačních konzol a příložených plechů (**7**) na základě výkresového návodu.
10. Volně přichyťte korpus tažného háku (**1**) k příloženým plechům (**4,5**) v bodech s označením „e” pomocí příložených spojovacích dílů na základě výkresového návodu.
11. Namontujte tažnou kouli (**2**) a plech pro uchycení zástrček (**3**) na korpus tažného háku.
12. Nastavte tažný hák do prostřední polohy, a potom pevně utáhněte všechny šrouby:
M10 (8.8) 46 Nm
M12 (8.8) 79 Nm
13. Namontujte zpátky všechny odstraněné součástky na vozidlo (kromě tažného očka).
14. Po ujetí zhruba 1000 km dotáhnout všechny šrouby a matice na výše uvedené hodnoty točivého momentu.
15. Firma Bosal nenes zodpovědnost za jakoukoliv závadu na výrobku způsobenou nesprávným zacházením na straně uživatele nebo osoby za kterou je zodpovědný.
16. Montáž tažného zařízení smí být vykonané jen v odborné dílně.

Formule ke zjištění D-hodnoty : $\frac{\text{zatížení přívěsem [kg]} \times \text{celková váha vozidla [kg]}}{\text{zatížení přívěsem [kg]} + \text{celková váha vozidla [kg]}} \times \frac{9,81}{1000} = D \text{ [kN]}$

(D) 043011 Anbauanweisung:

1. Die Anhängervorrichtung auspacken und die Befestigungsteile auf Vollständigkeit überprüfen. Im Bereich der Befestigungspunkte den Unterbodenschutz entfernen.
2. Den hinteren Stoßfänger abmontieren.
3. Die Bodenverkleidung des Kofferraumes und Kunststoff-Rückwand herausnehmen.
4. Die rechte und linke Seitenverkleidung des Kofferraumes in die Mitte umklappen.
5. Von den Fahrgestellaufsätzen auf der rechten Seite den Kunststoffbehälter abmontieren (*siehe Zeichnung 1*).
6. Den Abschleppring abmontieren (dieser wird nicht mehr benötigt).
7. Die Zubehörteile **6** und **7** in den Kofferraum setzen, dann die Bohrungen auf der Bodenplatte kennzeichnen (*siehe Zeichnung 2*). Danach die Bodenplatte mit einem 11 mm-Bohrer von oben durchbohren, dann die Bohrung auf Durchmesser 30 mm erweitern. (**Vor dem Bohren die Maße überprüfen und auf Genauigkeit achten!**)
8. Die linke Seitenplatte (**4**) lose an den Punkten „a” und „b” der Fahrgestellaufsätze befestigen, mit den mitgelieferten Befestigungsteilen, Distanzhaltern und dem Zubehör (**6**), der Zeichnung entsprechend.
9. Die rechte Seitenplatte (**5**) lose an den Punkten „c” und „d” der Fahrgestellaufsätze befestigen, mit den mitgelieferten Befestigungsteilen, Distanzhaltern und dem Zubehör (**7**), der Zeichnung entsprechend.
10. Den Schlepphakenkörper (**1**) lose an den Punkten „e” der Zubehörteile (**4,5**) befestigen, mit den mitgelieferten Befestigungsteilen, der Zeichnung entsprechend.
11. Die Kupplungskugel (**2**) und die Steckdosenplatte (**3**) an den Schlepphakenkörper montieren.
12. Den Schlepphaken in der Mitte ausrichten, dann alle Schrauben festziehen:
M10 (8.8) 46 Nm
M12 (8.8) 79 Nm
13. Alle vorher entfernten Teile wieder an das Auto zurückmontieren (mit Ausnahme des Abschleppringes).
14. Nach ca. 1000 km die Bolzenverbindungen, wie angegeben, nachziehen.
15. Für einen Mangel am Produkt, der durch den Fahrzeughalter oder eine andere Person aufgrund unsachgemäßer Benutzung verursacht wurde, übernimmt Bosal keine Haftung. (art. 185 lid 2 N.B.W.)
16. Die Montierung des Schlepphakens darf ausschließlich durch eine Fachwerkstatt durchgeführt werden.

Formel für D-Wert-Ermittlung : $\frac{\text{Anhängelast [kg]} \times \text{Kfz. Gesamtgewicht [kg]}}{\text{Anhängelast [kg]} + \text{Kfz. Gesamtgewicht [kg]}} \times \frac{9,81}{1000} = D \text{ [kN]}$

(DK) 043011 Montagevejledning:

1. Fjern de dele og monteringsmaterialer, der sidder på trækkrogen. Eventuelt kit på fastgørelsespunkterne fjernes.
2. Afmonter den bageste kofanger.
3. Fjern bagagerummets beklædning og plastik bagpanelet.
4. Fold bagrummets venstre- og højre beklædning ind mod midten.
5. Afmonter plastikkassen fra chassisvangen i højre side. (se **fig. 1**)
6. Afmonter bugseringsringen (denne bliver overflødig)
7. Sæt beslag **6** og **7** i bagagerummet og anmærk hullerne på bundpladen (se **fig. 2**). Bor hullerne op med Ø11mm fra oven, derefter bor op med Ø30mm. (**Før boringen efterse målene og vær præcis!**)
8. Monter beslag **(4)** på venstre side i hullerne "a" og "b" i chassisvangeren, vha. vedlagte bolte, skiver, møtrikker og afstandsrør, derefter monter beslag **6** ifølge tegn.
9. Monter beslag **(5)** på venstre side i hullerne "c" og "d" i chassisvangeren, vha. vedlagte bolte, skiver, møtrikker og afstandsrør, derefter monter beslag **7** ifølge tegn.
10. Monter tværvangen **(1)** samt beslagene **(4,5)** i hullerne "e" vha. vedlagte bolte, skiver og møtrikker iflg. tegn.
11. Monter trækkuglen **(2)** og stikdåsepladen **(3)** på tværvangen.
12. Juster trækkrogen i midten og efterspænd alle bolte:
M10 (8.8) 46 Nm
M12 (8.8) 79 Nm
13. Sæt alle afmonterede dele tilbage (undtagen bugseringsringen)
14. Det er nødvendigt at efterspænde møtrikkerne efter ca. 1000 km.
15. Bosal kan ikke gøres ansvarlig for mangler ved produktet, der er opstået som følge af skyld eller ukyndig anvendelse af brugeren eller en person, som han er ansvarlig for (§ 185, stk. 2 N.B.W. (hollandsk privatret)).

Formel til registrering af D-værdien : $\frac{\text{Anhængerlast [kg]} \times \text{køretøjets totalvægt [kg]}}{\text{Anhængerlast [kg]} + \text{køretøjets totalvægt [kg]}} \times \frac{9,81}{1000} = D \text{ [kN]}$

(E) 043011 Instrucciones de montaje:

1. Sacar las piezas y el material de sujeción incluidos en el gancho de remolque. Si procede, retirar el pegamento existente en los puntos de sujeción.
2. Desmonte el parachoques posterior.
3. Quite el tapiz del suelo del portaequipaje y a los paneles traseros sintéticos.
4. Doble hacia al centro las fundas laterales de la derecha y de la izquierda del portaequipaje.
5. De la prolongación del chasis del lado derecho desmonte la caja sintética (ver la **figura 1**).
6. Desmonte el ojo de remolque (a este ya no lo vamos a necesitar más).
7. Ponga en el portaequipaje los accesorios **6,7**, después señale los huecos en la lámina del piso (ver la **figura 2**). Seguidamente desde arriba taladre la lámina del piso con taladradora de Ø11 mm, después agrandelo a Ø30 mm. (**¡Antes de taladrar verifique las medidas, y tenga cuidado con la exactitud!**).
8. Fije con laxitud la lámina lateral izquierda **(4)** a la parte inferior de la prolongación del chasis en los puntos "a" y "b", con los elementos de enlace, los separadores y la lámina accesorio **(6)** adjunta, según muestra la figura.
9. Fije con laxitud la lámina lateral derecha **(5)** a la parte inferior de la prolongación del chasis en los puntos "c" y "d", con los elementos de enlace, los separadores y la lámina accesorio **(7)** adjunta, según muestra la figura.
10. Fije con laxitud el cuerpo del gancho de remolque **(1)** y las láminas accesorias **(4,5)** en los puntos "e", con los elementos de enlace adjuntos, según muestra la figura.
11. Monte la bola de remolque **(2)** y la lámina de soporte del enchufe **(3)** al cuerpo del gancho de remolque.
12. Ajuste a la posición central al gancho de remolque, después debe fijar bien todos los tornillos.
M10 (8.8) 46 Nm
M12 (8.8) 79 Nm
13. Restituya en el vehículo todos los accesorios que quitó (excepto el ojo de remolque).
14. Cada 1000 km de uso es necesario comprobar las conexiones del perno (según los pares de apriete dados).
15. Bosal no asume responsabilidad de ningún tipo por defectos en el producto causados por o debidos a un uso imprudente, tanto por parte del usuario como de cualquier persona bajo su responsabilidad (art. 185, párrafo 2 N.B.W. (Código Civil Holandés)).
16. El montaje del gancho remolque puede ser efectuado solo por oficina profesional.

Fórmula para la determinación del valor D : $\frac{\text{Carga de remolque [kg]} \times \text{Peso total del vehículo [kg]}}{\text{Carga de remolque [kg]} + \text{Peso total del vehículo [kg]}} \times \frac{9,81}{1000} = D \text{ [kN]}$

(F) 043011 Description du montage:

1. Séparer les différents éléments d'attelage. Enlever le mastic de protection autour des points de fixation.
2. Démonter le pare-chocs arrière.
3. Enlever le recouvrement du plancher du coffre et le panneau de paroi arrière en plastique.
4. Rabattre les panneaux latéraux de droite et de gauche au milieu.
5. Démonter la boîte en plastique du prolongement droit du châssis (voir **Figure 1**).
6. Démonter la boule d'attelage (elle ne sera plus nécessaire).
7. Placer les accessoires **6,7** dans le coffre puis marquer les trous sur le panneau de plancher (voir **Figure 2**). Après cela percer le plancher à un foret de Ø11 mm et l'élargir à Ø30 mm. (**Avant le perçage contrôler les tailles et veiller à l'exactitude!**)
8. Mettre en place le panneau latéral gauche (**4**) au fond du prolongement du châssis aux points „a” et „b” par les éléments de fixation livrés, par les douilles d'écartement et des plaques accessoires selon dessin (**6**).
9. Mettre en place le panneau latéral droit (**5**) au fond du prolongement du châssis aux points „c” et „d” par les éléments de fixation livrés, par les douilles d'écartement et des plaques accessoires selon dessin (**7**).
10. Mettre en place le corps de l'attelage (**1**) aux plaques accessoires (**4,5**) aux points „e” par les éléments de fixation livrés, selon le dessin.
11. Monter la boule de l'attelage (**2**) et la plaque de support fiche (**3**) sur le corps de l'attelage.
12. Positionner l'attelage au milieu et serrer toutes les vis:
M10 (8.8) 46 Nm
M12 (8.8) 79 Nm
13. Remonter toutes les pièces enlevées à la voiture (à l'exception de l'anneau de l'attelage).
14. Il est conseillé de vérifier le serrage de toute la boulonnerie après 1000 Km de traction.
15. Bosal décline toute responsabilité concernant des défauts éventuels de cet attelage qui seraient causés par une mauvaise utilisation. Seul l'utilisateur est responsable.
16. Le crochet de remorquage ne peut être monté que par un garage spécialisé.

Formule pour la détermination de la valeur D :
$$\frac{\text{charge remorquée [kg]} \times \text{PTR [kg]}}{\text{charge remorquée [kg]} + \text{PTR [kg]}} \times \frac{9,81}{1000} = D \text{ [kN]}$$

(SF) 043011 Asennusohjeet:

1. Pura vetokoukku pakka us ja tarkista listasta, että kaikki asennuksessa tarvittavat osat löytyvät. Jos tarpeellista poista alustansuojaus kiinnityskohdista.
2. Pura takapuskuri.
3. Poista tavaratilan pohjapeite ja muovinen takalevy.
4. Taita tavaratilan oikean ja vasemman puolen sivupeitteet keskelle.
5. Pura muovilaatikko oikean puolen alustapidikkeestä (*katso kuva 1*).
6. Pura vetosilmä (tätä ei tästedes tulla tarvitsemaan).
7. Sijoita varusteet **6,7** tavaratilaan ja merkkää yli reiät pohjalevyyyn (*katso kuva 2*). Pora läpi pohjalevy ylhäältä Ø11 mm:n poralla ja levennä reikiä Ø30 mm:n kokoisiksi. (**Tarkista mitat ennen poraamista ja muista olla tarkkana!**)
8. Kiinnitä vasemman puolen sivulevyä (**4**) löysästi alustapidikkeen pohjaan pisteistä ”a” ja ”b” oheisilla sitomaelementeillä, välikappaleilla ja varustelevyllä (**6**) kuvan mukaisesti.
9. Kiinnitä oikean puolen sivulevyä (**5**) löysästi alustapidikkeen pohjaan pisteistä ”c” ja ”d” oheisilla sitomaelementeillä, välikappaleilla ja varustelevyllä (**7**) kuvan mukaisesti.
10. Kiinnitä vetokoukku (**1**) löysästi varustelevyihin (**4,5**) oheisilla sitomaelementeillä kuvan mukaisesti pisteistä ”e”.
11. Asenna vetokuula (**2**) ja pistokkeenpitolevy (**3**) vetokoukkuun.
12. Aseta vetokoukku keskiasentoon, ja sen jälkeen kiristä kaikki ruuvit.
M10 (8.8) 46 Nm
M12 (8.8) 79 Nm
13. Asenna kaikki poistetut osat paikalleen autoon (vetosilmää lukuun ottamatta).
14. Tuhannen kilometrin jälkeen kiristys tarkistettava.
15. Bosalia ei voida pitää vastuullisena aine- tai henkilövahingoista, jotka johtuvat väärästä asennuksesta tai väärästä käytöstä (artikla 185 kohta 2 NBW).
16. Vetokoukun saa asentaa vain ammattihuoltopaja.

Kaava D-arvon laskentaa varten :
$$\frac{\text{Ventokuorma [kg]} \times \text{ajoneuvon kok.paino [kg]}}{\text{Ventokuorma [kg]} + \text{ajoneuvon kok.paino [kg]}} \times \frac{9,81}{1000} = D \text{ [kN]}$$

(GB) 043011 Fitting instructions:

1. Unpack the towing bracket and check its contents against the parts list. If necessary, remove the underseal from around the fitting points of the luggage compartment / frame members.
2. Dismount the rear bumper.
3. Remove the floor lining of the boot and the plastic back panel.
4. Fold the right and left side blankets of the boot to the middle.
5. Dismount the plastic box from the right-sided frame extension (see **Figure 1**).
6. Dismount the drawbar eye (it will be used no longer).
7. Place the accessories **6, 7** into the boot, then mark the bores onto the floor plate (see **Figure 2**). Subsequently drill the floor plate from above with a drill Ø11 mm, then enlarge them to Ø30 mm. (**Before drilling check the dimensions and take care of the accuracy!**)
8. Loosely fix the left side-plate (**4**) to the lower part of the frame extension at points “**a**” and “**b**” with the attached bonding units, spacers and the accessory plate (**6**) in accordance with the drawing.
9. Loosely fix the right side-plate (**5**) to the lower part of the frame extension at points “**c**” and “**d**” with the attached bonding units, spacers and the accessory plate (**7**) in accordance with the drawing.
10. Loosely fix the towing hook body (**1**) to the accessory plates (**4, 5**) at points “**e**” with the attached bonding units in accordance with the drawing.
11. Mount the coupling ball (**2**) and the socket plate (**3**) onto the towing hook body.
12. Adjust the towing hook into the mid-position, then tighten all the screws:
M10 (8.8) 46 Nm
M12 (8.8) 79 Nm
13. Reassemble all the removed parts onto the car (except for the drawbar eye).
14. After about 1000 km use, re-tighten the bolts and nuts to the specified torque.
15. Bosal cannot be held responsible for any defects in the product caused by fault or by any injudicious use whatever of the user or a person he is liable for. (sect. 185. art. 2 N.B.W.)
16. Only specialised services are authorised to install drawhooks.

$$\text{Formula for D-value: } \frac{\text{trailer load [kg]} \times \text{vehicle total weight [kg]}}{\text{trailer load [kg]} + \text{vehicle total weight [kg]}} \times \frac{9,81}{1000} = D \text{ [kN]}$$

(H) 043011 Szerelési utasítás:

1. Csomagolja ki a vonóhorgot és a tartozékokat, majd vizsgálja át minden darabját. Ha szükséges, a rögzítő pontok területén a védőragasztót távolítsa el.
2. Szerelje le a hátsó lökhárítót.
3. Vegye ki a csomagtér padló kárpitját, és a műanyag hátfallemezt.
4. A csomagtér jobb és bal oldaltakaróit hajtsa középre.
5. A jobb oldali alváznyúlványról szerelje le a műanyag dobozt (lásd **1. ábra**).
6. Szerelje le a vonószemet (erre a továbbiakban nem lesz szükség).
7. Helyezze a csomagtérbe a **6,7**-es tartozékokat, majd jelölje át a furatokat a padlólemezre (lásd **2. ábra**). Ezt követően felülől fúrja ki a padlólemezt Ø11 mm-es fúróval, majd bővítsé fel Ø30 mm-re. (**Fúrás előtt ellenőrizze a méreteket, és ügyeljen a pontosságra!**)
8. Lazán rögzítse a bal oldallemezt (**4**) az alváznyúlvány aljához az „**a**” és „**b**” pontokon, a mellékelt kötőelemekkel, távtartókkal és tartozéklemmezzel (**6**) a rajz alapján.
9. Lazán rögzítse a jobb oldallemezt (**5**) az alváznyúlvány aljához az „**c**” és „**d**” pontokon, a mellékelt kötőelemekkel, távtartókkal és tartozéklemmezzel (**7**) a rajz alapján.
10. Lazán rögzítse a vonóhorgotestet (**1**) és a tartozéklemmekhez (**4,5**) az „**e**” pontokon, a mellékelt kötőelemekkel, a rajz alapján.
11. Szerelje a vonógömböt (**2**) és a dugaljtartó lemezt (**3**) a vonóhorgotestre.
12. Igazítsa középhezletbe a vonóhorgot, majd húzza fixre az összes csavart:
M10 (8.8) 46 Nm
M12 (8.8) 79 Nm
13. Szereljen vissza minden eltávolított alkatrészt az autóra (kivéve a vonószemet).
14. Körülbelül 1000 vontatott kilométer után a vonóhorog rögzítő csavarjainak feszességét ellenőrizni kell, és szükség esetén utánhúzni a megfelelő nyomatékkal.
15. A Bosal garanciát vállal, kivéve a nem rendeltetés szerinti használatból adódó hibákért. (art. 185 lid 2 N.B.W)
16. A vonóhorog felszerelését kizárólag szakműhely végezheti.

$$\text{D-érték számítás: } \frac{\text{utánfutó össztömege [kg]} \times \text{gépkocsi össztömege [kg]}}{\text{utánfutó össztömege [kg]} + \text{gépkocsi össztömege [kg]}} \times \frac{9,81}{1000} = D \text{ [kN]}$$

(I) 043011 Istruzioni di montaggio:

1. Aprire l'imballaggio della struttura di traino e controllare il contenuto a fronte dell'elenco componenti. Se necessario, rimuovere il mastice di protezione intorno ai punti di fissaggio.
2. Smontare il paraurti posteriore.
3. Togliere il tappetino del bagagliaio e i pannelli laterali in plastica.
4. Piegare verso il centro i tappetini laterali destro e sinistro del bagagliaio.
5. Smontare dall'appendice del telaio destro la scatola di plastica (vedi **figura 1**).
6. Smontare l'occhiello di traino (di questo in seguito non vi sarà più bisogno).
7. Collocare nel bagagliaio gli accessori **6 e 7**, poi segnare i fori sul pianale (vedi **figura 2**). In seguito forare dall'alto il pianale con un trapano dal diametro di 11 mm e allargarlo fino a 30 mm. (**Prima di trapanare controllare le misure e prestare attenzione alla precisione.**)
8. Fissare senza stringere il pannello laterale sinistro (**4**) al fondo dell'appendice del telaio ai punti "a" e "b", con gli elementi di collegamento inclusi, i supporti distanziatori e le piastre accessorie (**6**) in base al disegno.
9. Fissare senza stringere il pannello laterale destro (**5**) al fondo dell'appendice del telaio ai punti "c" e "d", con gli elementi di collegamento inclusi, i supporti distanziatori e le piastre accessorie (**7**) in base al disegno.
10. Fissare senza stringere il blocco del gancio di traino (**1**) alle piastre accessorie (**4,5**) ai punti "e", con gli elementi di collegamento inclusi in base al disegno.
11. Montare la sfera del gancio di traino (**2**) e la piastra della presa (**3**) al blocco del gancio di traino.
12. Regolare il gancio di traino in posizione centrale, poi stringere tutti i bulloni:
M10 (8.8) 46 Nm
M12 (8.8) 79 Nm
13. Rimontare tutti i pezzi dell'automobile rimossi (tranne l'occhiello di traino).
14. Verificare il serraggio di tutti i bulloni dopo i primi 1000 Km. di traino.
15. La Bosal declina ogni responsabilità per errato o imperfetto montaggio del dispositivo di traino, come pure per uso errato o improprio dello stesso.
16. L'installazione del gancio di traino deve essere effettuata esclusivamente da tecnici specializzati.

Formula per il rilevamento del valore D :
$$\frac{\text{peso massimo [kg]} \times \text{peso totale vettura [kg]}}{\text{peso massimo [kg]} + \text{peso totale vettura [kg]}} \times \frac{9,81}{1000} = D \text{ [kN]}$$

(N) 043011 Monteringsveiledning:

1. Fjern vedlagte deler og festemateriell fra tilhengerfestet. Fjern eventuelt kitt som måtte befinne seg på festepunktene.
2. Demonter den bakre støtfangeren.
3. Fjern bekledningen i bagasjerommet samt plastbakveggen.
4. Brett bagasjerommets høyre og venstre sidebekledning i midten.
5. Demonter plastboksen fra den høyre chassisforlengelsen (se **bilde 1**).
6. Demonter sleperingen (denne brukes ikke lenger).
7. Sett brakettene **6,7** i bagasjerommet, og marker hullene på bunnplaten (se **bilde 2**). Bor gjennom bunnplaten ovenfra med en Ø11mm bor, og utvid hullen til Ø30 mm. (**Sjekk målene før boringen og pass på å være nøyaktig.**)
8. Fest den venstre sideplaten (**4**) løst til chassisforlengelsens underside ved punktene „a” og „b” ved hjelp av de vedlagte festeelementene, avstandsholdere og platene (**6**) i henhold til bildet.
9. Fest den høyre sideplaten (**5**) løst til chassisforlengelsens underside ved punktene „c” og „d” ved hjelp av de vedlagte festeelementene, avstandsholdere og platene (**7**) i henhold til bildet.
10. Fest tilhengerfestet (**1**) løst til platene (**4,5**) ved punktene „e” ved hjelp av de vedlagte festeelementene og i henhold til bildet.
11. Monter kuledelen (**2**) og kontaktholderen (**3**) på tilhengerfestet.
12. Sett tilhengerfestet på riktig plass i midten og trekk alle boltene godt til:
M10 (8.8) 46 Nm
M12 (8.8) 79 Nm
13. Sett alle demonterte delene tilbake på plass igjen (unntatt sleperingen).
14. Det er nødvendig å etterstramme boltforbindelsene etter ca. 1000 km (i henhold til de oppgitte tilstrammingsmomentene).
15. Bosal kan ikke stilles ansvarlig for noen mangel ved produktet som kan forårsakes av skjødesløs eller ukyndig bruk. Ansvar er brukerens eget (paragraf 185. ledd 2 i den nederlandske sivilrettslige lovboken).
16. Monteringen av tilhengerfestet skal alltid utføres på fagverksted.

Formel for D-verdi-beregningen :
$$\frac{\text{Tilhengerlast [kg]} \times \text{bil-totalvekt [kg]}}{\text{Tilhengerlast [kg]} + \text{bil-totalvekt [kg]}} \times \frac{9,81}{1000} = D \text{ [kN]}$$

(NL) 043011 Montagehandleiding:

1. Meegeleverde onderdelen en bevestigingsmaterialen van de trekhaak verwijderen. Eventueel aanwezige kit ter plaatse van de bevestigingspunten verwijderen.
2. Demonteer de achterbumper.
3. Verwijder de bekleding en de kunststof achterwand uit de kofferbak.
4. Vouw de bekleding van de zijwanden in de kofferbak naar binnen.
5. Demonteer de kunststof bak van de rechter chassisbalk (zie **tekening 1**)
6. Verwijder het sleepoog (deze komt te vervallen).
7. Plaats in de kofferbak de onderdelen 6 en 7 en markeer de gaten op de kofferbakbodem (zie **tekening 2**). Boor op deze gaten van bovenaf eerst met een boor van Ø11 mm en vergroot ze daarna met een boor van Ø30mm (**Voor het boren de maten controleren. Wees nauwkeurig!**)
8. Monteer handvast de linker zijplaat (4) aan de onderkant van de chassisbalk op de punten "a" en "b", met behulp van de meegeleverde bevestigingsmaterialen, busjes en plaat (6) aan de hand van de tekening.
9. Monteer handvast de rechter zijplaat (5) aan de onderkant van de chassisbalk op de punten "c" en "d", met behulp van de meegeleverde bevestigingsmaterialen, busjes en plaat (7) aan de hand van de tekening.
10. Monteer handvast de trekhaak (1) en de onderdelen (4,5) op de punten "e" met behulp van de meegeleverde bevestigingsmaterialen, aan de hand van de tekening.
11. Monteer de trekkogel (2) en de stekkerdoos (3) op de trekhaak.
12. Zet de trekhaak nauwkeurig in het midden en trek de bouten aan:
M10 (8.8) 46 Nm
M12 (8.8) 79 Nm
13. Monteer alle gedemonteerde onderdelen terug op het voertuig (met uitzondering van het sleepoog).
14. Het is noodzakelijk om na ca. 1000 km gebruik de boutverbindingen na te trekken (volgens gegeven aanhaalmomenten).
15. Bosal kan niet aansprakelijk worden gesteld voor enig gebrek in het produkt zoals veroorzaakt door de schuld of door welk onoordeelkundig gebruik ook van de gebruiker of een persoon voor wie hij aansprakelijk is (art. 185. lid 2 N.B.W.).
16. De montage van de trekhaak mag uitsluitend door een erkende garage uitgevoerd worden.

Formule t.b.v. bepaling van de D-waarde:
$$\frac{\text{getrokken gewicht [kg]} \times \text{totaal gewicht voertuig [kg]}}{\text{getrokken gewicht [kg]} + \text{totaal gewicht voertuig [kg]}} \times \frac{9,81}{1000} = D \text{ [kN]}$$

(PL) 043011 Instrukcja montażu:

1. Należy rozpakować hak holowniczy i akcesoria i dokładnie sprawdzić każdą część. W okolicy punktów umocowania należy usunąć taśmę ochronną.
2. Należy zdemontować tylny zderzak.
3. Z bagażnika należy usunąć okładzinę podłoża i plastikową tylną ściankę.
4. Prawy i lewy panel boczny bagażnika należy złożyć do środka.
5. Z prawego występu podwozia należy wymontować plastikowy pojemnik (*patrz rysunek nr 1*).
6. Należy zdemontować pierścień holowniczy (nie będzie on już potrzebny).
7. Należy umieścić części 6,7 w bagażniku, następnie zaznaczyć otwory wiertnicze na płycie podłogowej (*patrz rysunek nr 2*). Należy wywiercić otwory od góry za pomocą wiertła Ø11 mm, następnie powiększyć otwory do Ø30 mm. (**Przed wywierceniem otworów należy sprawdzić gabaryty i dbać o dokładność!**)
8. Należy luźno zamontować lewą płytę boczną (4) do spodu występu podwozia w punktach „a” i „b” za pomocą załączonych elementów mocujących, tulei dystansowych i dodatkowej płytki (6) na podstawie rysunku.
9. Należy luźno zamontować prawą płytę boczną (5) do spodu występu podwozia w punktach „c” i „d” za pomocą załączonych elementów mocujących, tulei dystansowych i dodatkowej płytki (7) na podstawie rysunku.
10. Należy luźno zamontować korpus haka holowniczego (1) do dodatkowych płytek (4,5) w punktach „e” za pomocą załączonych elementów mocujących na podstawie rysunku.
11. Należy zamontować zaczep kulisty (2) i płytę z gniazdem wtykowym (3) na korpusie haka holowniczego.
12. Należy ustawić hak holowniczy w pozycji środkowej a następnie dokręcić wszystkie śruby:
M10 (8.8) 46 Nm
M12 (8.8) 79 Nm
13. Należy zamontować z powrotem wszystkie wcześniej usunięte części (za wyjątkiem pierścienia holowniczego).
14. Po zamontowaniu haka holowniczego i przebiegu około 1000 km należy sprawdzić wszystkie śruby mocujące i w razie potrzeby dokręcić odpowiednim momentem.
15. Bosal zapewnia gwarancję, za wyjątkiem uszkodzeń powstałych w wyniku nieprawidłowego użytkowania. (art.185 lid N.B.W.)
16. Montaż haka holowniczego może wykonać wyłącznie serwis autoryzowany.

(RU) 043011 Указания по монтажу:

1. Распакуйте фаркоп и его принадлежности, а затем проверьте каждую деталь. Если нужно, то в точках фиксации удалите защитную наклейку;
2. Демонтируйте задний бампер.
3. Удалите обшивку пола багажника и пластмассовую пластину задней стенки.
4. Сверните на середину боковую обшивку багажника.
5. С правой стороны выступа шасси демонтируйте пластмассовую коробку (См. **рис. 1**).
6. Демонтируйте тяговый шарик (в дальнейшем он не потребуется).
7. Разместите аксессуары **6, 7** в багажнике, после этого перенесите разметку отверстий на пластину днища (См. **рис. 2**). Дрылем с Ø11 мм просверлите сверху пластину днища, потом расширьте отверстие сверлом Ø30 мм. (**Перед сверлением проверьте размеры и соблюдайте точность!**).
8. Слегка прикрепите левую боковую пластину (**4**) ко дну выступа шасси в точках „a” и „b” с помощью приложенных крепежных элементов, дистанционных частей и аксессуарной пластиной (**6**), на основе рисунка.
9. Слегка прикрепите правую боковую пластину (**5**) ко дну выступа шасси в точках „c” и „d” с помощью приложенных крепежных элементов, дистанционных частей и аксессуарной пластиной (**7**), на основе рисунка.
10. Слегка прикрепите тело фаркопа (**1**) к аксессуарным пластинам (**4,5**) в точках „e”, с помощью приложенных крепежных элементов, на основе рисунка.
11. Прикрепите к фаркопу тяговой шарик (**2**) и пластину, держащую штепсель (**3**).
12. Установите фаркоп по центру, после этого затяните все винты до упора:
M10 (8.8) 46 Nm
M12 (8.8) 79 Nm
13. Установите обратно все снятые компоненты (за исключением тяговой петли).
14. После пробега около 1000 км с использованием фаркопа нужно проверить затяжку всех винтов крепления фаркопа и, при необходимости, затянуть их установленным моментом затяжки;
15. Bosal даёт гарантию на фаркоп, кроме случаев, когда фаркоп использовали не по назначению (art. 185 lld 2 N.B.W);
16. Монтаж тягового крюка (фаркопа) разрешается производить исключительно специализированными и сервисами;

(S) 043011 Monteringsinstruktion:

1. Packa upp monteringssetsen och kontrollera innehållet mot detaljbeskrivning. Om det behövs tag bort underredsmassa runt monteringspunkterna i bagageutrymmet och under bilen.
2. Montera av den bakre stötfångaren.
3. Ta bort beklädningsdelen av bagagehyllans golvet, samt den syntetiska skivan av bakväggen.
4. Böja sido-beklädningsdelarna av bagagehyllans, som finns på högra sidan och på vänstra sidan, i mitten.
5. Montera av den syntetiska lådan, som finns på underrede-utsprången, på högra sidan (se **teckningen 1.**).
6. Montera av dragmaskan (denna kommer ej att användas mer).
7. Placera tillbehören **6** och **7** i bagagehyllan, sedan markera borrhålen på golvskivan (se **teckningen 2.**). Efter detta borra genom golvskivan ovanifrån, med hjälp av bormaskinen Ø11 mm diameter, sedan vidga hålen ut på Ø30 mm diameter. (**Kontrollera proportionerna före borrarbete, och akta på precisionen!**)
8. Sätta fast – endast lösligt – sidoskivan (**4**), som finns på vänstra sidan, på den undre delen av underrede-utsprången, vid hålen „a” och „b”, med hjälp av dom bifogade bindelementerna, avstånds-behållarna samt tillbehörskivan (**6**), enligt teckningen.
9. Sätta fast – endast lösligt – sidoskivan (**5**), som finns på högra sidan, på den undre delen av underrede-utsprången, vid hålen „c” och „d”, med hjälp av dom bifogade bindelementerna, avstånds-behållarna samt tillbehörskivan (**7**), enligt teckningen.
10. Sätta fast – endast lösligt – dragkrokens kroppen (**1**) på tillbehörskivorna (**4,5**), vid punkterna „e”, med hjälp av dom bifogade bindelementerna, enligt teckningen.
11. Montera dragkulan (**2**), samt skivan, som behåller avläggaren (**3**), på dragkrokens kroppen.
12. Placera dragkroken i mellersta position, sedan skruva fast samtliga skruvarna:
M10 (8.8) 46 Nm
M12 (8.8) 79 Nm
13. Montera tillbaka på fordonen samtliga beståndsdelar, som röjades undan (förutom dragmaskan).
14. Det är nödvändigt att dra åt bultarna igen efter ungefär 1000 km körning (enligt angivna momentangivelser).
15. Bosal kan inte ställas till ansvar för fel på produkten som orsakats av användaren eller genom omdömeslöst bruk av produkten av användaren eller en person som han bär ansvar för (art. 185, paragraf 2 i den nederländska civilrättsbalken).
16. Monteringen av dragkroken får utföras endast av fackverkstad.

$$\text{Formel för fastställning av D-värdet: } \frac{\text{släpvagnslast [kg]} \times \text{bilens totalvikt [kg]}}{\text{släpvagnslast [kg]} + \text{bilens totalvikt [kg]}} \times \frac{9,81}{1000} = D \text{ [kN]}$$

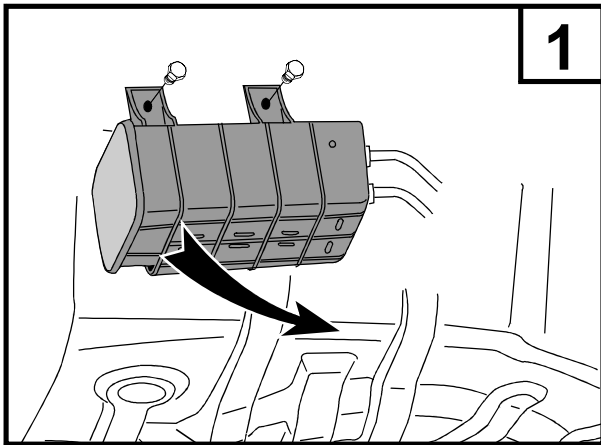

043-011

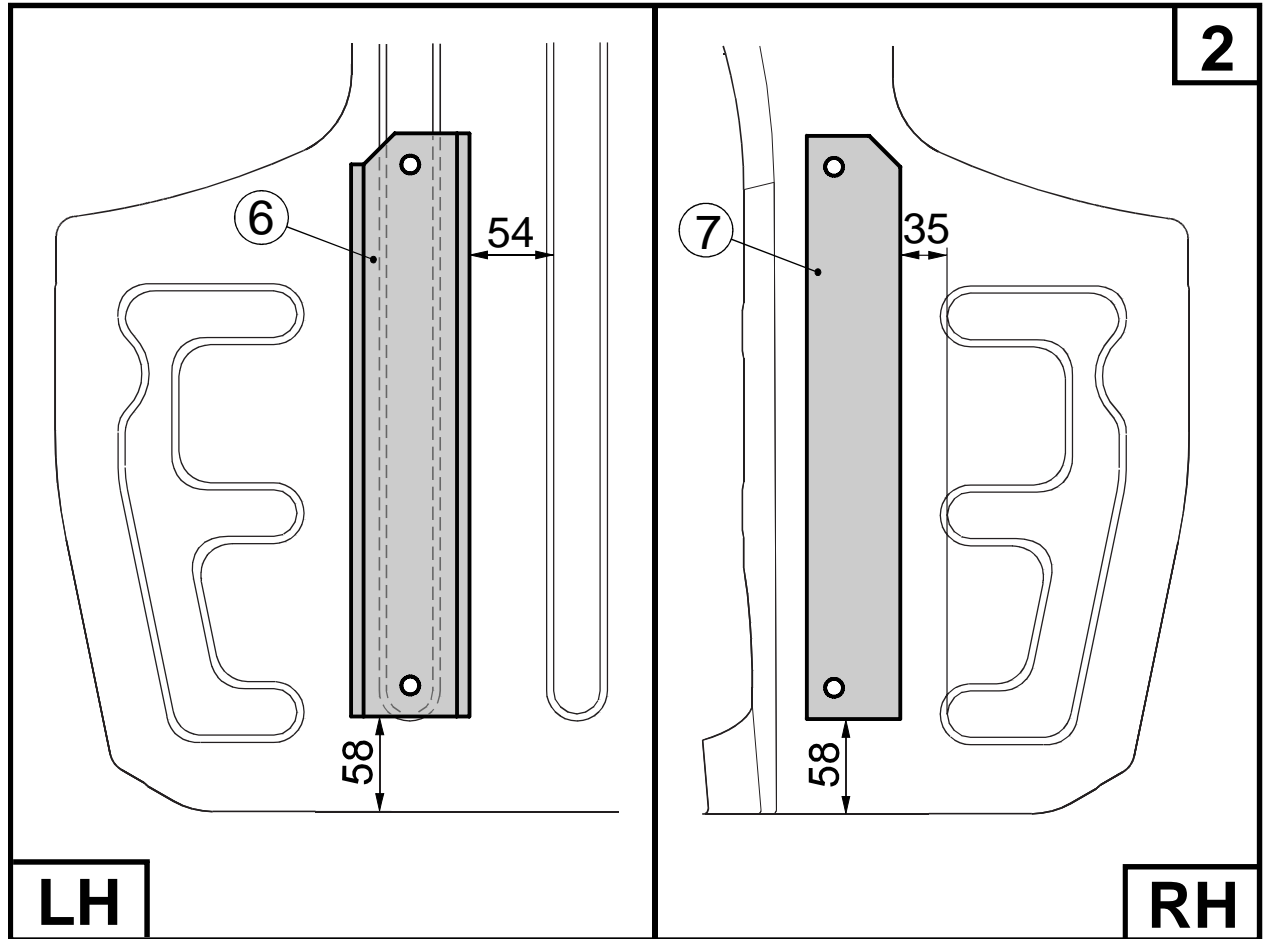

bosal

(17.05.2006)