









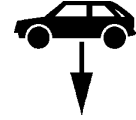
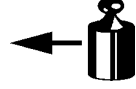

Montagehandleiding Fitting instruction Montageanleitung Description de montage Instrucciones de montaje Montagevejledning Monteringsvejledning Monteringshandleiding Asennusohje Istruzioni di montaggio Návod k montáži Szerelési utasítás Порядок установки	<b>Mazda 6 HB &amp; Lim. &amp; Estate</b>   <b>2008</b> ®  <b>Type Nr.: 036-393</b> <b>Part Nr.: 036-403</b> <b>AK code: 99-4085-3340</b>	 <b>EC 94/20</b>  <b>e7 00-0156</b>	 <b>2110 kg</b>	 <b>1800 kg</b>	 <b>75 kg</b>	<b>D</b> Waarde Value Wert Valer Érték  <b>10,0 kN</b>	<table border="1"> <tr> <td>NL</td><td>D</td><td>GB</td><td>N</td><td>SF</td><td>I</td><td>F</td> </tr> <tr> <td>E</td><td>DK</td><td>S</td><td>CZ</td><td>H</td><td>RU</td><td>PL</td> </tr> </table>	NL	D	GB	N	SF	I	F	E	DK	S	CZ	H	RU	PL
	NL	D	GB	N	SF	I	F														
E	DK	S	CZ	H	RU	PL															
						<b>© BOSAL</b>	BAF31 issue: 10.10.2008 Rev.: 03														

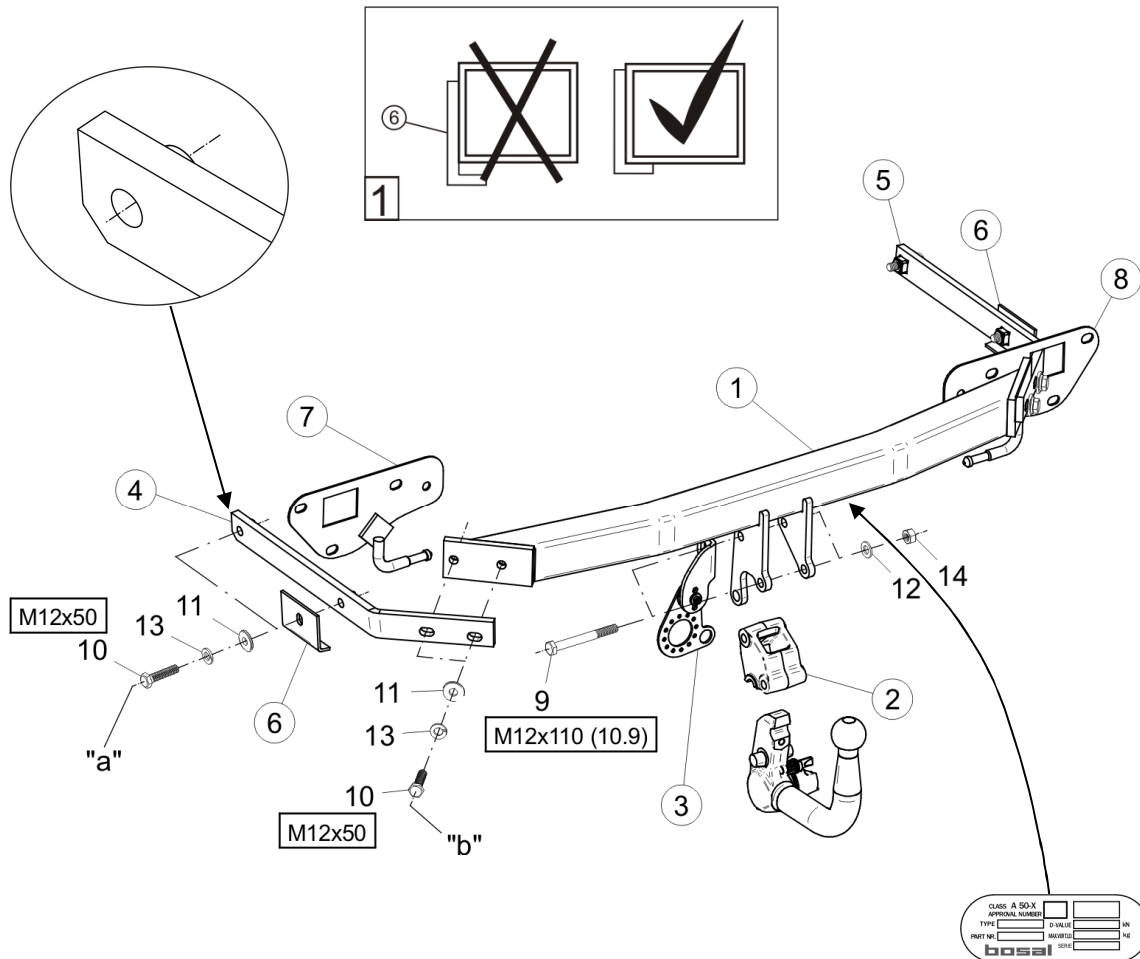
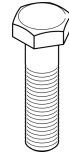

- Raadpleeg uw dealer voor de max. massa die uw wagen mag trekken.
- Die maximale Anhängelast ihres Fahrzeuges können Sie im Fahrzeugschein oder im Benutzerhandbuch nachlesen.
- For the max. trailer weight of your car please refer to the owner's manual or your car homologation documents.
- Pour connaître le poids maxi remarquable pour votre voiture consulter la notice d'utilisation de votre voiture ou la carte grise.
- Consulte a su distribuidor sobre el peso máximo que puede remolcar su vehículo.
- Deres forhandler vil kunne oplyse Dem om den højst tilladte vægt efter Deres køretøj.
- Ta kontakt med forhandleren angående den maksimale vekt som bilen kan trekke.
- Se handboken eller registreringsbevis för max släpvagnsvikt för din bil.
- Tarkista suurin sallittu vetopaino ajoneuvon ohjekirjasta tai rekisteriotteesta.
- Per conoscere il peso massimo rimorchiabile dalla propria autovettura, fare riferimento al manuale d'istruzione od ai documenti di omologazione della vettura stessa.
- Maximální přípustná hmotnost přívěsu pro Vaše vozidlo je uvedena v technickém průkazu nebo v uživatelské příručce.
- A maximális vontatható tömegekről győződjön meg a gépkocsi kezelési könyvéből, vagy a gépkocsi típusbizonyítványából.
- Максимальную массу прицепа просим проверять в заводской книжке или по в типовом сертификате автомобиля.

Meegeleverde onderdelen Mitgelieferte Befestigungsteile Provided parts Materiel de fixation joint Список комплектующих	Piezas incluidas Medfølgende komponenter Vedlagt festemateriell Medföljande komponenter	Mukana tulevat osat Componenti furniti a corredo Dodané upeňovací díly Tartozékjegyzék
--	--	---

	9. 2x M12x110 (10.9)		12. 2x M12
	10. 8x M12x50 (8.8)		13. 8x M12
	11. 8x M12 (12,5x32x4)		14. 2x M12 (10)

**bosal**

### (CZ) 036-403 Návod k montáži:

1. Podle příloženého seznamu zkontrolovat jednotlivé součásti tažného zařízení. Pokud je to nezbytné, odstranit ze styčných bodů v zavazadlovém prostoru ochranný prosředek
2. Odmontujte zadní světlá, nárazník a nárazníkovou výztuž (tu už v budoucnu nebudete potřebovat).
3. Jen v případě modelu Mazda 6 Estate: Odřežte ze zadní stěny 2 ks šroubů M6, tak jak to uvádí obr. 2. V zájmu umožnění montáže tažného zařízení.
4. Nalokujte místo nosníku nárazníkové výztuže.
5. Odvěste buben výfuku ze zadního i předního gumového kozlíku, spusťte ho níže a tak podepřete buben výfuku.
6. Odsuňte tepelný štít, abyste se dostali k vnější straně podvozkového trámu a poté ze dvou otvorů na boku podvozkového rámu odstraňte ochrannou lepicí pásku.
7. Deštičky držící výfuk (7,8) umístěte na jejich místo na pravé i levé straně a připevněte je šrouby z odstraněné nárazníkové výztuže.
8. Do podvozkového trámu umístěte pravou i levou postranní desku (4,5), které pak v bodech „a“ volně připevněte pomocí příložených spojovacích elementů tak, jak to uvádí výkres. Dbejte na to, aby díl (6) přesně dosedl na dno podvozkového trámu, viz. obr. 1.
9. Těleso tažného zařízení (1) volně upevněte pomocí příložených spojovacích prvků v bodech „b“, tak jak to uvádí výkres.
10. Namontujte držák pro tažnou kouli (2) a plech pro zásuvky tažného háku (3) na korpus tažného háku.
11. Tažné zařízení nastavte do středové polohy a fixně dotáhněte všechny šrouby:  
M12 (10.9) 117 Nm  
M12 (8.8) 79 Nm
12. Vystřihněte nárazník podle příložené výstřihové šablony (viz: obr. 3.).
13. Namontujte zpět všechny součástky, které byly během montáže odstraněny (s výjimkou nárazníkové výztuže).
14. Po ujetí zhruba 1000 km dotáhnout všechny šrouby a matice na výše uvedené hodnoty točivého momentu.
15. Firma Bosal nenese zodpovědnost za jakoukoliv závadu na výrobku způsobenou nesprávným zacházením na straně uživatele nebo osoby za kterou je zodpovědný.
16. Montáž tažného zařízení smí být vykonaná jen v odborné dílně.

$$\text{Formule ke zjištění D-hodnoty: } \frac{\text{zatížení přívěsem [kg]} \times \text{celková váha vozidla [kg]}}{\text{zatížení přívěsem [kg]} + \text{celková váha vozidla [kg]}} \times \frac{9,81}{1000} = D \text{ [kN]}$$

### (D) 036-403 Anbauanweisung:

1. Die Anhängervorrichtung auspacken und die Befestigungsteile auf Vollständigkeit überprüfen. Im Bereich der Befestigungspunkte den Unterbodenschutz entfernen.
2. Die Rücklichter abmontieren, dann ebenso den Stoßdämpfer und die Stoßdämpfereinlage (diese wird in Zukunft nicht mehr benötigt).
3. Ausschließlich im Fall des Mazda 6 Estate: An der Rückwand die 2 M6-er Schrauben abschneiden, nach Zeichnung 2. Um den Schlepphaken montieren zu können.
4. Die Stelle der Auflagefläche der Stoßdämpfereinlage markieren.
5. Die Auspufftrommel aus dem vorderen und hinteren Gummibock aushängen, herunterlassen und so den Auspuff abstützen.
6. Die Wärmeschutzplatte beiseite ziehen, damit man an die Außenseite des Fahrgestellrahmens herankommt, dann die Schutzklebestreifen von den zwei Bohrungen an der Seite des Fahrgestellrahmens abziehen.
7. Die Auspuffhalteplatten (7,8) an der linken und rechten Seite anbringen und mit den werksseitigen Schrauben der Stoßdämpfereinlage befestigen.
8. Die linke und rechte Seitenplatte (4,5) in den Fahrgestellrahmen einsetzen, dann an den Punkten „a“ lose befestigen, mit den beigelegten Verbindungselementen, der Zeichnung entsprechend. Darauf achten, dass das Teil Nr. 6 genau auf dem Boden des Fahrgestellrahmens aufliegt, siehe beigelegte Zeichnung Nr. 1.
9. Den Schlepphakenkörper (1) lose an den Punkten „b“ befestigen, mit den beigelegten Verbindungselementen, der Zeichnung entsprechend.
10. Das Schleppkugelgehäuse (2) und die Steckplatte (3) an den Schlepphakenkörper montieren.
11. Den Schlepphaken in der Mitte ausrichten, dann alle Schrauben festziehen:  
M12 (10.9) 117 Nm  
M12 (8.8) 79 Nm
12. Den Stoßdämpfer entsprechend der beigelegten Scheidschablone ausschneiden (siehe Zeichnung 3).
13. Alle vorher entfernten Teile wieder an das Auto zurückmontieren (mit Ausnahme der Stoßdämpfereinlage).
14. Nach ca. 1000 km die Bolzenverbindungen, wie angegeben, nachziehen.
15. Für einen Mangel am Produkt, der durch den Fahrzeughalter oder eine andere Person aufgrund unsachgemäßer Benutzung verursacht wurde, übernimmt Bosal keine Haftung. (art. 185 lid 2 N.B.W.)
16. Die Montierung des Schlepphakens darf ausschließlich durch eine Fachwerkstatt durchgeführt werden.

$$\text{Formel für D-Wert-Ermittlung: } \frac{\text{Anhängelast [kg]} \times \text{Kfz. Gesamtgewicht [kg]}}{\text{Anhängelast [kg]} + \text{Kfz. Gesamtgewicht [kg]}} \times \frac{9,81}{1000} = D \text{ [kN]}$$

### (DK) 036-403 Montagevejledning:

1. Fjern de dele og monteringsmaterialer, der sidder på trækkrogen. Eventuelt kit på fastgørelsespunkterne fjernes.
2. Afmonter baglygteenhederne, kofangeren og inderkofangeren (der bliver ikke brugt for inderkofangeren fremover).
3. Kun for Mazda 6 Estate: Skær de 2 bolte M6 på bagpanelet af som vist på fig. 2. For at lette trækkrogens montage.
4. Mal inderkofangerens tidligere plads.
5. Tag lyd-potten af fra gummibeslag foran og bagved, sænk den ned og afstiv udstødningsrøret.
6. Træk varmeskjoldet til side for at kunne nå chassisets yderside og fjern beskyttelsesbåndet fra de to huller på chassisets side.
7. Sæt udstødningsstøtterne (7,8) på højre og venstre side på plads og fastgør dem med inderkofangerens bolte.
8. Placer den højre og venstre sideplade (4,5) i chassiset og fastgør dem løst i punkterne "a" vha. medfølgende befæstelselementer iflg. tegning. Pas på, at beslag 6 sidder præcist på chassisets bund, jf. figur 1.
9. Fastgør tværvangen (1) løst i punkterne "b" vha. medfølgende befæstelselementer iflg. tegning.
10. Monter trækkuglehuset (2) og stikdosepladen (3) på anhængertrækket.
11. Juster trækkrogen i midten og efterspænd alle bolte:  
M12 (10.9) 117 Nm  
M12 (8.8) 79 Nm
12. Skær kofangeren ud ifølge den medfølgende skabelon (ifølge figur 3.).
13. Sæt alle dele på plads igen (undtagen inderkofangeren).
14. Det er nødvendigt at efterspænde møtrikkerne efter ca. 1000 km.
15. Bosal kan ikke gøres ansvarlig for mangler ved produktet, der er opstået som følge af skyld eller ukyndig anvendelse af brugeren eller en person, som han er ansvarlig for (§ 185, stk. 2 N.B.W. (hollandsk privatret)).
16. Die Montierung des Schlepphakens darf ausschließlich durch eine Fachwerkstatt durchgeführt werden

$$\text{Formel til registrering af D-værdien: } \frac{\text{Anhængerlast [kg]} \times \text{køretøjets totalvægt [kg]}}{\text{Anhængerlast [kg]} + \text{køretøjets totalvægt [kg]}} \times \frac{9,81}{1000} = D \text{ [kN]}$$

### (E) 036-403 Instrucciones de montaje:

1. Sacar las piezas y el material de sujeción incluidos en el gancho de remolque. Si procede, retirar el pegamento existente en los puntos de sujeción.
2. Desmonte las lámparas posteriores, después el parachoques y el parachoques interior (a este ya no lo vamos a necesitar más).
3. Exclusivamente en el caso del Mazda 6 Estate: Recorte de la pared posterior los 2 tornillos M6, en base de la figura 2. En interés del montaje del gancho de remolque.
4. Pinte el lugar de sostén del parachoques interior.
5. Descuelgue el silenciador del caballete de goma delantero y trasero también, bájelo un poco y fije así el tubo de escape.
6. Aparte la pantalla térmica para que pueda alcanzar la parte exterior de la barra del chasis, después quite las etiquetas adhesivas protectoras que están en los dos huecos laterales de la barra del chasis.
7. Coloque en su sitio las láminas de soporte del tubo de escape (7,8) en la parte derecha e izquierda y fíjelo con los tornillos de fábrica del parachoques interior.
8. Coloque en la barra del chasis las láminas derechas e izquierdas (4,5), después fíjelos con laxitud en los puntos "a" con los elementos de enlace adjunto, en base de la figura. Tenga cuidado de que el accesorio 6 se ajuste exactamente a la parte inferior de la barra del chasis, ver la figura 1.
9. Fije con laxitud al cuerpo del gancho de remolque (1) en los puntos "b" con los elementos de enlace adjunto en base de la figura.
10. Monte a la casa de la bola de remolque (2) y a la lámina de soporte del enchufe (3) al cuerpo del gancho de remolque.
11. Ajuste a la posición central al gancho de remolque, después fije bien todos los tornillos:  
M12 (10.9) 117 Nm  
M12 (8.8) 79 Nm
12. Recorte el parachoques según el patrón de recorte adjunto (ver figura 3).
13. Vuelva a montar todos los accesorios que quitó (excepto el parachoques interior).
14. Cada 1000 km de uso es necesario comprobar las conexiones del perno (según los pares de apriete dados).
15. Bosal no asume responsabilidad de ningún tipo por defectos en el producto causados por o debidos a un uso imprudente, tanto por parte del usuario como de cualquier persona bajo su responsabilidad (art. 185, párrafo 2 N.B.W. (Código Civil Holandés)).
16. El montaje del gancho remolque puede ser efectuado solo por oficina profesional.

$$\text{Fórmula para la determinación del valor D: } \frac{\text{Carga de remolque [kg]} \times \text{Peso total del vehículo [kg]}}{\text{Carga de remolque [kg]} + \text{Peso total del vehículo [kg]}} \times \frac{9,81}{1000} = D \text{ [kN]}$$

### (F) 036-403 Description du montage:

1. Séparer les différents éléments d'attelage. Enlever le mastic de protection autour des points de fixation.
2. Démonter les lampes arrières puis le pare-chocs et la pièce intercalée du pare-chocs (elle ne sera plus nécessaire).
3. Exclusivement dans le cas de Mazda 6 Estate: Découper les deux pièces de vis M6 de la paroi arrière selon figure 2. Afin d'assurer que l'attelage peut être monté.
4. Peindre la place de la patte de la pièce intercalée du pare-chocs.
5. Décrocher le pot d'échappement des supports en caoutchouc avant et arrière, descendre-le et et béquiller-le.
6. Tirer la plaque de protection contre la chaleur à part, pour pouvoir accéder au côté extérieur de la poutre du châssis, et enlever la bande adhésive protégeant les deux trous sur le côté de la poutre du châssis.
7. Placer les plaques (7,8) supportant le pot d'échappement à leur place aux côtés gauche et droit et fixer-le par les vis originales de la pièce intercalée du pare-chocs.
8. Insérer les plaques latérales droite et gauche (4,5) dans la poutre du châssis et fixer-les lâchement aux points „a” par les éléments de fixation fournis selon le dessin. Veiller que la pièce no. 6 se couche exactement sur la partie inférieure de la poutre du châssis, voir sur la figure no. 1 ci-jointe.
9. Fixer lâchement le corps de l'attelage (1) aux points „b” par les éléments de fixation fournis selon le dessin.
10. Monter la boîte de l'attelage (2) et la plaque de support fiche (3) sur le corps de l'attelage.
11. Ajuster l'attelage en position centrale et serrer toutes les vis fixes:  
M12 (10.9) 117 Nm  
M12 (8.8) 79 Nm
12. Découper le pare-chocs selon le gabarit de coupe fourni ( voir figure 3).
13. Remonter toutes les pièces enlevées sur la voiture (à l'exception de la pièce intercalée du pare-chocs).
14. Il est conseillé de vérifier le serrage de toute la boulonnerie après 1000 Km de traction.
15. Bosal décline toute responsabilité concernant des défauts éventuels de cet attelage qui seraient causés par une mauvaise utilisation. Seul l'utilisateur est responsable.
16. Le crochet de remorquage ne peut être monté que par un garage spécialisé.

$$\text{Formule pour la détermination de la valeur D : } \frac{\text{charge remorquée [kg]} \times \text{PTR [kg]}}{\text{charge remorquée [kg]} + \text{PTR [kg]}} \times \frac{9,81}{1000} = D \text{ [kN]}$$

### (SF) 036-403 Asennusohjeet:

1. Pura vetokoukku pakka us ja tarkista listasta, että kaikki asennuksessa tarvittavat osat löytyvät. Jos tarpeellista poista alustansuojauus kiinnityskohdista.
2. Irrota takavalot, sekä puskuri ja sisäpuskuri (tätä ei tästedes tarvita).
3. Pelkästään Mazda 6 Estate:n tapauksessa: Leikkaa 2 kpl M6 ruuvia takaseinältä, kuvan 2. mukaisesti. Jotta vetokoukku olisi helpompaa asentaa.
4. Maalaa sisäpuskurin pohjan paikka.
5. Irrota pakoputki etu- ja takakumipitimestäkin, laske se alemmaksi ja nojaa pakoputki näin.
6. Siirrä lämpösuojalevy pois jotta pääset alustatangon ulkopuolen luokse, ja poista suojaliimakaista alustatangon sivulla olevasta kahdesta reiästä.
7. Asenna pakoputken konsolilevyt (7,8) paikoilleen oikealla ja vasemmalla sivulla ja kiinnitä sisäpuskurin tehtaan ruuveilla.
8. Asenna oikea ja vasen sivulevy (4,5) alustatankoon ja kiinnitä ne löysästi pisteisiin „a” oheisilla sitomaelementeillä kuvan mukaisesti. Varo että osa 6 sopii tarkkaan alustatangon pohjaan niin kuin oheisella kuvalla 1.
9. Kiinnitä vetokoukku (1) löysästi pisteistä „b” oheisilla sitomaelementeillä kuvan mukaisesti.
10. Asenna vetokuulan kehys (2) ja pistokkeenpitolevy (3) vetokoukkuun.
11. Aseta vetokoukku keskiasentoon ja kiristä kaikki ruuvit:  
M12 (10.9) 117 Nm  
M12 (8.8) 79 Nm
12. Leikkaa puskuri oheisen kaavan mukaisesti (katso kuva 3).
13. Asenna kaikki irrotetut osat takaisin autoon (paitsi sisäpuskuria).
14. Tuhannen kilometrin jälkeen kiristys tarkistettava.
15. Bosalia ei voida pitää vastuullisena aine- tai henkilövahingoista, jotka johtuvat väärästä asennuksesta tai väärästä käytöstä (artikla 185 kohta 2 NBW).
16. Vetokoukun saa asentaa vain ammattihuoltopaja.

$$\text{Kaava D-arvon laskentaa varten : } \frac{\text{Ventokuorma [kg]} \times \text{ajoneuvon kok.paino [kg]}}{\text{Ventokuorma [kg]} + \text{ajoneuvon kok.paino [kg]}} \times \frac{9,81}{1000} = D \text{ [kN]}$$

### (GB) 036-403 Fitting instructions:

1. Unpack the towing bracket and check its contents against the parts list. If necessary, remove the underseal from around the fitting points of the luggage compartment / frame members.
2. Dismount the rear lights, and then the bumper and the inside bumper (it will no longer be used).
3. Solely for Mazda 6 Estate: Cut down 2 pc M6 screws from the rear panel in accordance with Figure 2. For the assembly of the towing hook.
4. Paint the place of the support of the inside bumper.
5. Uncouple the exhaust muffler from both the front and rear rubber brackets, lower and so support the exhaust.
6. Pull the heat shield aside so that you can access the outer side of the frame member, and then remove the protective adhesive tape from two holes in the side of the frame member.
7. Put the exhaust-supporting plates (7,8) in place in the right and left sides, and fix them with the factory made bolts of the inside bumper.
8. Place the right and left (4,5) sideplates into the frame member, and then loosely fix them at points "a" with the attached bonding units in accordance with the drawing. Take care that part 6 should lean up exactly on the bottom of the frame member, see the attached Figure 1.
9. Loosely fix the crossbar (1) at points „b” with the attached bonding units in accordance with the drawing.
10. Mount the towing ball housing (2) and the socket plate (3) onto the towing hook body.
11. Adjust the towing hook into mid-position, and then tighten all the screws:  
M12 (10.9) 117 Nm  
M12 (8.8) 79 Nm
12. Cut out the bumper in accordance with the attached template (see Figure 3).
13. Remount all the removed parts onto the car (except for the inside bumper).
14. After about 1000 km use, re-tighten the bolts and nuts to the specified torque.
15. Bosal cannot be held responsible for any defects in the product caused by fault or by any injudicious use whatever of the user or a person he is liable for. (sect. 185. art. 2 N.B.W.)
16. Only specialised services are authorised to install drawhooks.

$$\text{Formula for D-value : } \frac{\text{trailer load [kg]} \times \text{vehicle total weight [kg]}}{\text{trailer load [kg]} + \text{vehicle total weight [kg]}} \times \frac{9,81}{1000} = D \text{ [kN]}$$

### (H) 036-403 Szerelési utasítás:

1. Csomagolja ki a vonóhorgot és a tartozékokat, majd vizsgálja át minden darabját. Ha szükséges, a rögzítő pontok területén a védőragasztót távolítsa el.
2. Szerelje le a hátsó lámpákat, majd a lökhárítót és a lökhárító betétet (erre a továbbiakban nem lesz szükség).
3. Kizárólag Mazda 6 Estate esetében: Vágja le a hátfalról a 2 db M6-os csavart, az 2. ábra alapján. A vonóhorog szerelhetőségének érdekében.
4. Fesse le a lökhárítóbetét talpának a helyét.
5. Akassza ki a kipufogódobot az első és hátsó gumibokról is, engedje lejjebb és úgy támassza ki a kipufogót.
6. Húzza félre a hővédő lemezt, hogy hozzáférhessen az alvázgerenda külső oldalához, majd távolítsa el az alvázgerenda oldalán lévő két furatról a védő ragasztócsíkot.
7. Helyezze fel a kipufogótartó lemezeket (7,8) jobb-bal oldalon a helyére és rögzítse a lökhárítóbetét gyári csavarjaival.
8. Helyezze be az alvázgerendába a jobb és bal (4,5) oldallemeszt, majd lazán rögzítse az „a” pontokon a mellékelt kötőelemekkel a rajz alapján. Ügyeljen, hogy a 6-os alkatrész pontosan felfeküdjön az alvázgerenda aljára, lásd a mellékelt 1. ábrán.
9. Lazán rögzítse a vonóhorogtestet (1) a „b” pontokon a mellékelt kötőelemekkel a rajz alapján.
10. Szerelje fel a vonógömbházat (2) és a dugajltartó lemezt (3) a vonóhorogtestre
11. Igazítsa középhelyeztetbe a vonóhorgot, majd húzza fixre az összes csavart:  
M12 (10.9) 117 Nm  
M12 (8.8) 79 Nm
12. Vágja ki a lökhárítót a mellékelt kivágószablon alapján (lásd.: 3. ábra).
13. Szereljen vissza minden eltávolított alkatrészt az autóra (kivéve a lökhárítóbetétet).
14. Körülbelül 1000 vontatott kilométer után a vonóhorog rögzítő csavarjainak feszességét ellenőrizni kell, és szükség esetén utánhúzni a megfelelő nyomatékkal.
15. A Bosal garanciát vállal, kivéve a nem rendeltetés szerinti használatból adódó hibákért. (art. 185 lid 2 N.B.W)
16. A vonóhorog felszerelését kizárólag szakműhely végezheti.

$$\text{D-érték számítás : } \frac{\text{utánfutó össztömege [kg]} \times \text{gépkocsi össztömege [kg]}}{\text{utánfutó össztömege [kg]} + \text{gépkocsi össztömege [kg]}} \times \frac{9,81}{1000} = D \text{ [kN]}$$

### ( I ) 036-403 Istruzioni di montaggio:

1. Aprire l'imballaggio della struttura di traino e controllare il contenuto a fronte dell'elenco componenti. Se necessario, rimuovere il mastice di protezione intorno ai punti di fissaggio.
2. Smontare le luci posteriori, poi il paraurti e l'inserito del paraurti (di questo in seguito non vi sarà più bisogno).
3. Esclusivamente nel caso della Mazda 6 Estate: tagliare dalla parete posteriore i 2 bulloni M6, in base alla figura 2. Per la montabilità del gancio di traino.
4. Dipingere il punto dell'attacco dell'inserito del paraurti.
5. Staccare la marmitta dal primo e dall'ultimo cavalletto di gomma, lasciarla scendere e puntellare così il tubo di scappamento.
6. Mettere a parte la piastra di protezione termica per poter avere l'accesso al lato esterno dell'asse del telaio, poi rimuovere la striscia adesiva dai due fori presenti sul lato dell'asse del telaio.
7. Collocare le piastre reggitubo di scappamento (7,8) sul lato destro e sinistro al loro posto e fissare l'inserito del paraurti con i bulloni di fabbrica.
8. Inserire nell'asse del telaio le piastre laterali destra e sinistra (4,5), poi fissarle ai punti „a” senza stringere con gli elementi di collegamento inclusi in base al disegno. Porre attenzione a che il componente 6 combaci esattamente al fondo dell'asse del telaio, vedi figura 1 dell'allegato.
9. Fissare senza stringere il blocco del gancio di traino (1) ai punti „b” con gli elementi di collegamento inclusi in base al disegno.
10. Montare la cassa della sfera di trazione (2), e la lastra di sostegno della presa (3) sul corpo del gancio di trazione .
11. Regolare il gancio di traino in posizione centrale, poi stringere tutti i bulloni:  
M12 (10.9) 117 Nm  
M12 (8.8) 79 Nm
12. Tagliare il paraurti secondo la sagoma di ritaglio allegata (vedi disegno no. 3).
13. Rimontare tutti i pezzi dell'automobile rimossi (tranne l'inserito del paraurti).
14. Verificare il serraggio di tutti i bulloni dopo i primi 1000 Km. di traino.
15. La Bosal declina ogni responsabilità per errato o imperfetto montaggio del dispositivo di traino, come pure per uso errato o improprio dello stesso.
16. L'installazione del gancio di traino deve essere effettuata esclusivamente da tecnici specializzati.

Formula per il rilevamento del valore D :  $\frac{\text{peso massimo [kg]} \times \text{peso totale vettura [kg]}}{\text{peso massimo [kg]} + \text{peso totale vettura [kg]}} \times \frac{9,81}{1000} = D \text{ [kN]}$

### (N) 036-403 Monteringsveiledning:

1. Fjern vedlagte deler og festemateriell fra tilhengerfestet. Fjern eventuelt kitt som måtte finnes seg på festepunktene.
2. Demonter de bakre lampene, støtfangeren og støtfangerinnlegget (det siste trenger du ikke lenger).
3. Kun i tilfelle Mazda 6 Estate: Skjør de 2 M6 boltene ned fra bakveggen i henhold til bilde2. For å få bedre plass til montering av tilhengerfestet.
4. Merk plassen for undersiden av støtfangerinnlegget.
5. Demonter eksospotten fra den fremre og bakerste gummiopphengen, senk den ned og støtt eksospotten.
6. Brett varmeskjoldet for å få bedre plass ved ytre siden av chassisvangen, og fjern teipen fra de to hullene på chassisvangens side.
7. Sett platene (7,8) på plass både på den venstre og den høyre siden, og fest dem ved hjelp av støtfangerinnleggets fabrikkbolter.
8. Sett den høyre og venstre sideplatene (4,5) inn i chassisvangen, og fest dem løst ved punktene „a” ved hjelp av de vedlagte festeelementene og i henhold til bildet. Pass på at delen 6 skal settes nøyaktig imot undersiden av chassisvangen, jfr. bilde 1.
9. Fest tilhengerfestet (1) løst ved punktene „b” ved hjelp av de vedlagte festeelementene og i henhold til bildet.
10. Monter kuledelen (2) og kontaktholderen (3) på tilhengerfestet.
11. Sett tilhengerfestet i riktig stilling i midten og trekk alle boltene godt til:  
M12 (10.9) 117 Nm  
M12 (8.8) 79 Nm
12. Lag en utsparring i støtfangeren ved hjelp av den vedlagte sjablongen (jf. bilde 3.).
13. Sett alle demonterte delene tilbake på plass igjen (unntatt støtfangerinnlegget).
14. Det er nødvendig å etterstramme boltforbindelsene etter ca. 1000 km (i henhold til de oppgitte tilstrammingsmomentene).
15. Bosal kan ikke stilles ansvarlig for noen mangel ved produktet som kan foårsakes av skjødesløs eller ukyndig bruk. Ansvaret er brukerens eget (paragraf 185. ledd 2 i den nederlandske sivilrettslige lovbooken).
16. Monteringen av tilhengerfestet skal alltid utføres på fagverksted.

Formel for D-verdi-beregningen :  $\frac{\text{Tilhengerlast [kg]} \times \text{bil-totalvekt [kg]}}{\text{Tilhengerlast [kg]} + \text{bil-totalvekt [kg]}} \times \frac{9,81}{1000} = D \text{ [kN]}$

### (NL) 036-403 Montagehandleiding:

1. Meegeleverde onderdelen en bevestigingsmaterialen van de trekhaak verwijderen. Eventueel aanwezige kit ter plaatse van de bevestigingspunten verwijderen.
2. Demonteer de achterlampen, de bumper en de binnenbumper (deze is verder niet meer nodig).
3. Uitsluitend bij Mazda 6 Estates: verwijder de 2 M6-schroeven van de achterwand aan de hand van afbeelding 2. Om de trekhaak gemakkelijker te kunnen monteren.
4. Markeer de plaats van de voet van de binnenbumper.
5. Hang de uitlaatdemper op aan de voorste en de achterste ophangrubbers, laat hem vervolgens zakken en ondersteun zo de uitlaat.
6. Trek de hittebestendige plaat zodanig opzij dat deze de buitenkant van de chassisbalk raakt en verwijder de beschermstrips van de twee boorgaten aan de zijkant van de chassisbalk.
7. Zet de platen die de uitlaat ondersteunen (7,8) aan de rechter en linker kant op hun plaats en bevestig ze met de fabrieksschroeven van de binnenbumper.
8. Plaats de rechter en linker zijplaat (4,5) in de chassisbalk en bevestig ze handvast op de punten „a” met de meegeleverde bevestigingsmaterialen, aan de hand van de tekening. Zorg ervoor dat onderdeel 6 precies op de onderkant van de chassisbalk past, zie de bijgevoegde tekening 1.
9. Bevestig de trekhaak (1) handvast op de punten „b” met de meegeleverde bevestigingsmaterialen, aan de hand van de tekening.
10. Monteer het huis van de trekkogel (2) en de onderplaat van de stekkerdoos (3) aan de trekhaak.
11. Zet de trekhaak in het midden en trek alle bouten aan:  
M12 (10.9) 117 Nm  
M12 (8.8) 79 Nm
12. Verwijder de bumper aan de hand van het bijgevoegde snijsjabloon (zie tekening 3).
13. Monteer alle verwijderde onderdelen opnieuw (behalve de binnenbumper).
14. Het is noodzakelijk om na ca. 1000 km gebruik de boutverbindingen na te trekken (volgens gegeven aanhaalmomenten).
15. Bosal kan niet aansprakelijk worden gesteld voor enig gebrek in het produkt zoals veroorzaakt door de schuld of door welk onoordeelkundig gebruik ook van de gebruiker of een persoon voor wie hij aansprakelijk is (art. 185. lid 2 N.B.W.).
16. De montage van de trekhaak mag uitsluitend door een erkende garage uitgevoerd worden.

Formule t.b.v. bepaling van de D-waarde: 
$$\frac{\text{getrokken gewicht [kg]} \times \text{totaal gewicht voertuig [kg]}}{\text{getrokken gewicht [kg]} + \text{totaal gewicht voertuig [kg]}} \times \frac{9,81}{1000} = D \text{ [kN]}$$

### (PL) 036-403 Instrukcja montażu:

1. Należy rozpakować hak holowniczy i akcesoria i dokładnie sprawdzić każdą część. W okolicy punktów umocowania należy usunąć taśmę ochronną.
2. Należy zdemontować tylne lampy a następnie zderzak i wkładkę zderzaka (nie będzie ona już potrzebna).
3. Wyłącznie w przypadku modelu Mazda 6 Estate: z tylnej ścianki należy wyciąć 2 śruby M6, na podstawie rysunku 2. Aby umożliwić montaż haka holowniczego.
4. Miejsce stopki zderzaka należy zamalować.
5. Należy zdjąć rurę wydechową z przedniego i tylnego zawieszenia gumowego, opuścić niżej i w tej pozycji podeprzeć.
6. Należy odsunąć płytę termiczną, aby osiągnąć zewnętrzną stronę belki podwozia oraz usunąć taśmę ochronną z dwóch otworów znajdujących się z boku belki podwozia.
7. Płyty wspierające rurę wydechową (7,8) należy umieścić na miejscu z prawej i lewej strony i umocować za pomocą oryginalnych śrub wkładki zderzaka.
8. Prawo i lewostronną płytę boczną (4,5) należy luźno umieścić w belce podwozia, a następnie luźno zamocować w punktach „a” na podstawie rysunku, za pomocą elementów mocujących dołączonych do zestawu. Należy zwrócić uwagę, aby element nr 6 dokładnie przylegał do dolnej części belki podwozia, zobacz rysunek nr 1.
9. Blok haka holowniczego (1) należy luźno zamocować w punktach „b” na podstawie rysunku, za pomocą elementów mocujących dołączonych do zestawu.
10. Należy zamontować zaczep kulisty (2) i płytę z gniazdem wtykowym (3) na korpusie haka holowniczego.
11. hak holowniczy należy ustawić w pozycji środkowej i dokręcić wszystkie śruby:  
M12 (10.9) 117 Nm  
M12 (8.8) 79 Nm
12. Należy wykonać wycięcie na zderzaku na podstawie załączonego szablonu (zobacz rysunek nr 3).
13. Wszystkie usunięte części (z wyjątkiem wkładki zderzaka) należy zamontować z powrotem.
14. Po zamontowaniu haka holowniczego i przebiegu okdo 1000 km należy sprawdzić wszystkie śruby mocujące i w razie potrzeby dokręcić odpowiednim momentem.
15. Bosal zapewnia gwarancję, za wyjątkiem uszkodzeń powstałych w wyniku nieprawidłowego użytkowania. (art.185 lid N.B.W.)
16. Montaż haka holowniczego może wykonać wyłącznie serwis autoryzowany.

Obliczanie wartości D: 
$$\frac{\text{całkowita masa przyczepy [kg]} \times \text{całkowita masa pojazdu [kg]}}{\text{całkowita masa przyczepy [kg]} + \text{całkowita masa pojazdu [kg]}} \times \frac{9,81}{1000} = D \text{ [kN]}$$

### (RU) 036-403 Указания по монтажу:

1. Распакуйте фаркоп и его принадлежности, а затем проверьте каждую деталь. Если нужно, то в точках фиксации удалите защитную наклейку;
2. Демонтируйте задние фары, бампер и вкладыш бампера (в дальнейшем они не понадобятся).
3. Только в случае автомобиля Mazda 6 Estate: Вырежьте из задней стенки 2 болта M6 на основании рис. 2. Для того, чтобы фаркоп можно было монтировать.
4. Покрасьте место пяты вкладыша бампера.
5. Снимите выхлопную трубу с переднего и заднего резинового бычка, опустите ее ниже, и так подкрепите выхлопную трубу.
6. Снимите теплоизоляционную пластину, чтобы можно было добраться до внешней стороны балки шасси, после чего снимите защитную клеительную ленту с двух отверстий на стороне балки шасси.
7. Положите на место пластины, держащие выхлопную трубу (7,8) на левой и на правой стороне и прикрепите их с помощью заводских гаек вкладыша бампера.
8. Вложите левый и правый аксессуар (4, 5), в балку шасси, после чего слегка прикрепите их в точках «а» с помощью приложенных крепежных элементов, на основе рисунка. Следите за тем, чтобы деталь 6 точно прилегала ко дну балки шасси. (см. Приложенный рис. 1).
9. Слегка прикрепите тело фаркопа (1) в точках «b» с помощью приложенных крепежных элементов и аксессуаров, на основе рисунка.
10. Прикрепите к фаркопу тяговой шарик (2) и пластину, держащую штепсель (3).
11. Установите фаркоп по центру, после этого затяните все винты до упора:  
M12 (10.9) 117 Nm  
M12 (8.8) 79 Nm
12. Вырежьте бампер согласно приложенному шаблону вырезания (См. рис.3).
13. Установите обратно все снятые компоненты на машину (за исключением вкладыша фаркопа).
14. После пробега около 1000 км с использованием фаркопа нужно проверить затяжку всех винтов крепления фаркопа и, при необходимости, затянуть их установленным моментом затяжки;
15. Bosal даёт гарантию на фаркоп, кроме случаев, когда фаркоп использовали не по назначению (art. 185 lld 2 N.B.W);
16. Монтаж тягового крюка (фаркопа) разрешается производить исключительно специалистами и сервисами;

$$\text{Вычисление величины D: } \frac{\text{Общая масса прицепа [кг]} \times \text{Общая масса автомобиля [кг]} \times 9,81}{\text{Общая масса прицепа [кг]} + \text{Общая масса автомобиля [кг]} \times 1000} = D \text{ [kN]}$$

### (S) 036-403 Monteringsinstruktion:

1. Packa upp monteringssetsen och kontrollera innehållet mot detaljbeskrivning. Om det behövs tag bort underredsmassa runt monteringspunkterna i bagageutrymmet och under bilen.
2. Montera av baklyktorna, sedan montera av stötfångaren, samt inlägget av stötfångaren (detta kommer ej att användas mer).
3. Endast i fall av Mazda 6 Estate: Klippa ned dom 2 skruvarna M6, från bakväggen, enligt teckningen 2. Till förmån för att det skall bli möjligt att montera dragkroken.
4. Måla stället, där stödet av stötfångarens inlägget fanns.
5. Häkta av ljuddämpare-trumman, från den främre och bakre gummibocken också; sedan sänka den längre ned, och stötta ljuddämparen där.
6. Dra värmeskölden åt sidan, I ändamål att kunna komma åt den yttre sidan av underrede-bjälken; sedan ta bort den skyddande klister-etiketten, från dom två borrhålen, som finns belägen på sidan av underrede-bjälken.
7. Placera upp skivorna, som behåller ljuddämparen (7,8), på vänstra sidan, och på högra sidan; sedan sätta dom fast, med hjälp av dom fabriks-skruvarna av stötfångarens inlägget.
8. Placera in sidoskivorna, som finns på vänstra sidan och på högra sidan (4,5), i underrede-bjälken; sedan sätta dom fast – endast lösligt –, vid punkterna „a”, med hjälp av dom bifogade bindelementerna, enligt teckningen. Akta, att beståndsdelen 6 skulle sitta fast precis på den undre delen av underrede-bjälken, se den bifogade teckningen 1.
9. Sätta fast – endast lösligt – kroppen av dragkroken (1), vid punkterna „b”, med hjälp av dom bifogade bindelementerna, enligt teckningen.
10. Montera huset av dragkulan (2), samt skivan, som behåller uttaget (3), på dragkrokens kroppen.
11. Placera dragkroken i mellersta position, sedan skruva fast samtliga skruvarna:  
M12 (10.9) 117 Nm  
M12 (8.8) 79 Nm
12. Klippa ut stötfångaren, med hjälp av dom bifogade klipp-schablonen (se teckningen 3.).
13. Montera tillbaka på fordonet samtliga beståndsdelar, som hade tagits bort (förutom inlägget av stötfångaren).
14. Det är nödvändigt att dra åt bultarna igen efter ungefär 1000 km körning (enligt angivna momentangivelser).
15. Bosal kan inte ställas till ansvar för fel på produkten som orsakats av användaren eller genom omdömeslöst bruk av produkten av användaren eller en person som han bär ansvar för (art. 185, paragraf 2 i den nederländska civilrättsbalken).
16. Monteringen av dragkroken får utföras endast av fackverkstad.

$$\text{Formel för fastställning av D-värdet: } \frac{\text{släpvagnslast [kg]} \times \text{bilens totalvikt [kg]} \times 9,81}{\text{släpvagnslast [kg]} + \text{bilens totalvikt [kg]} \times 1000} = D \text{ [kN]}$$



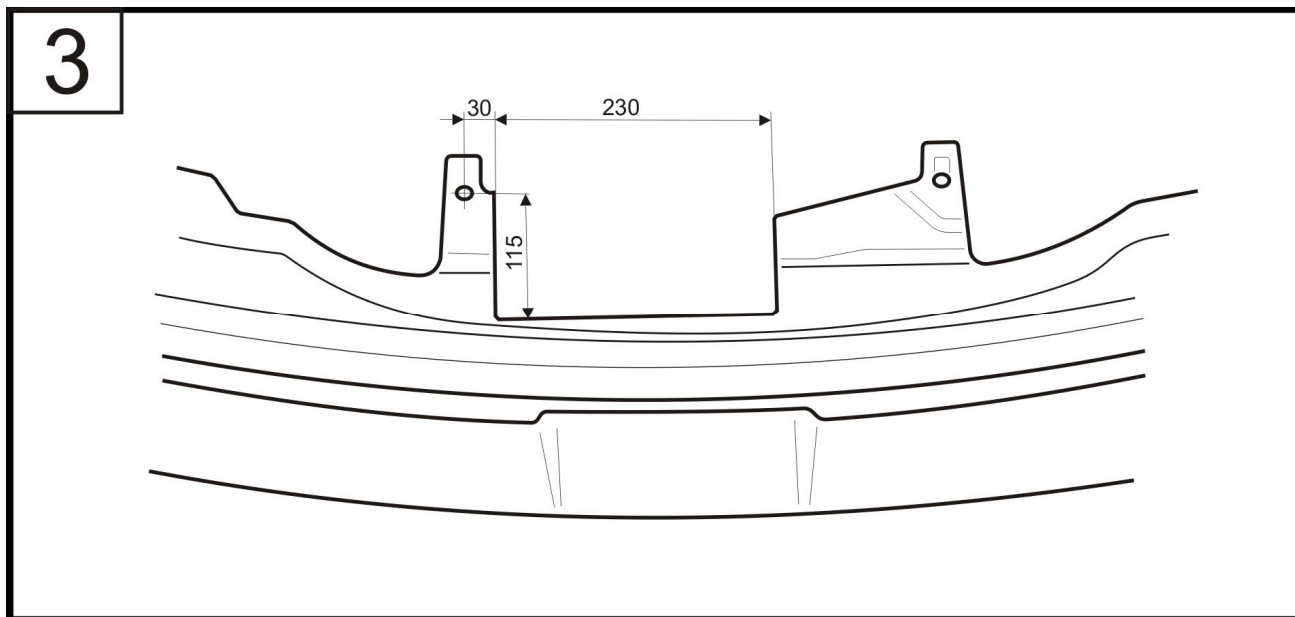
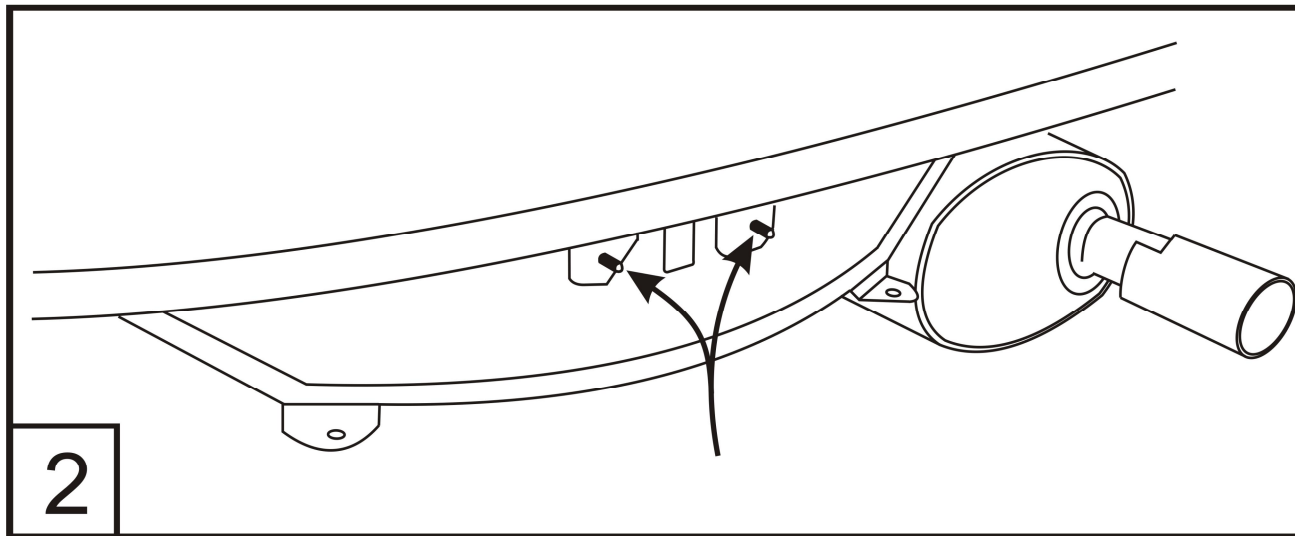

036-403

**bosal**