





Montagehandleiding Fitting instruction Anbauanweisung Description de montage Instrucciones de montaje Montagevejledning Monteringsveiledning Asennusohje Návod k montáži	Seat Ibiza  2002 →	 EC 94/20	 1730 kg	 1200 kg	 50 kg	D waarde value Wert valeur	<table border="1"> <tr> <td>NL</td> <td>D</td> <td>GB</td> <td>N</td> <td>SF</td> </tr> <tr> <td>F</td> <td>E</td> <td>DK</td> <td>S</td> <td>CZ</td> </tr> </table>	NL	D	GB	N	SF	F	E	DK	S	CZ
	NL	D	GB	N	SF												
F	E	DK	S	CZ													
TYPE: 028011	e4 00-2123	1730 kg	1200 kg	50 kg	6,95 kN	(c) BOSAL 26-06-2004 Rev.nr.01											

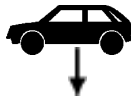
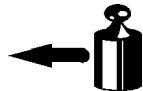

Raadpleeg uw dealer voor de max. massa die uw wagen mag trekken.

Die maximale Anhängelast ihres Fahrzeuges können Sie im Fahrzeugschein oder im Benutzerhandbuch nachlesen.

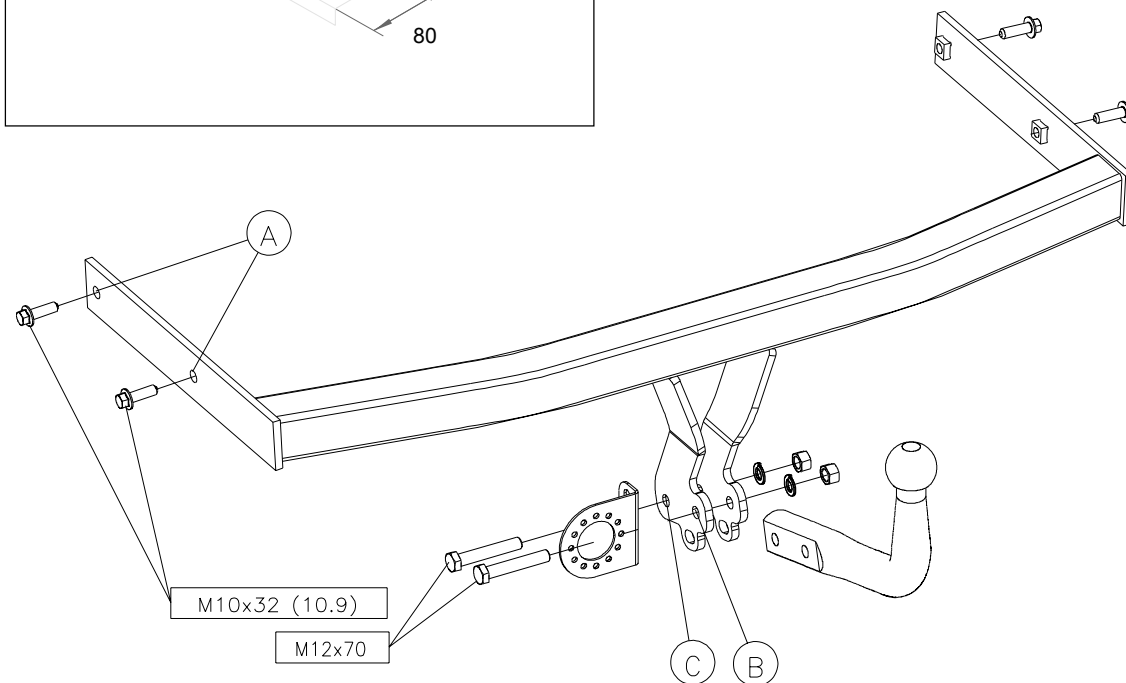
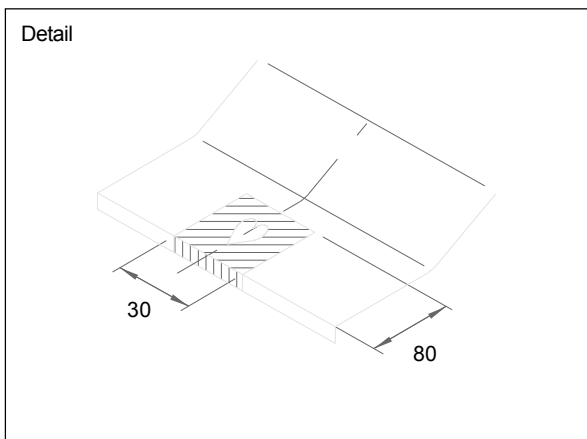
For the max. trailer weight of your car please refer to the owner's manual or your car homologation documents.

Pour connaître le poids maxi remorquable pour votre voiture consulter la notice d'utilisation de votre voiture ou la carte grise.

Consulte a su distribuidor sobre el peso máximo que puede remolcar su vehículo.

Deres forhandler vil kunne oplyse Dem om den højst tilladte vægt efter Deres køretøj.

Ta kontakt med forhandleren angående den maksimale vekt som bilen kan trekke.

Se handboken eller registreringsbevis för max släpvagnsvikt för din bil.

Tarkista suurin sallittu vetopaino ajoneuvon ohjekirjasta tai rekisteriotteesta.

Maximální přípustná hmotnost přívěsu pro Vaše vozidlo je uvedena v technickém průkazu nebo v uživatelské příručce.

Meegeleverde onderdelen
 Mitgelieferte Befestigungsteile
 Provided parts
 Matériel de fixation joint
 Piezas incluidas

Medfølgende komponenter
 Vedlagt festemateriell
 Medföljande komponenter
 Mukana tulevat osat
 Dodané upevňovací díly

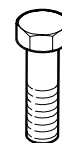

2x M12x70

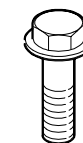

4x M10x32 (10.9)



2x M12



2x M12

028011 MONTAGEHANDLEIDING

1. Meegeleverde onderdelen en bevestigingsmaterialen van de trekhaak verwijderen. Eventueel aanwezige kit ter plaatse van de bevestigingspunten verwijderen.
2. Bumper-demontage:
Verwijder in de linker- en rechter wielkast 4 schroeven.
Verwijder aan de onderzijde van de bumper 6 schroeven.
Demonteer de achterlichtunits. Deze zijn bevestigd d.m.v. 2 schroeven.
Klik (krachtig maar met mate!) vervolgens de achterlicht-units los. Verwijder de daarondergelegen 3 schroeven. Klik op 2 plaatsen de bumper aan de onderzijde los.
Demonteer de connectoren van de kentekenplaatverlichting. Schuif de bumper eraf.
3. Demonteer de binnenbumper. Deze komt te vervallen.
4. Om de voorste gaten "B" beter te kunnen bereiken, is het raadzaam om de kunststof spatschermen, welke zich bevinden in de wielkasten, te verwijderen, of dusdanig naar buiten te klappen, dat deze gaten beter te bereiken zijn.
5. Schuif de trekhaak in de chassisbalken. Monteer t.p.v. de gaten "A" m.b.v. 4 bouten M10x32 (10.9). Zet de trekhaak vast. Hierbij de volgende aanhaalmomenten hanteren:
M10 (10.9) - 68 Nm
6. Maak een uitsparing in de bumper volgens detail.
7. Herplaats alle onder punt 4 en 2 genoemde onderdelen.
8. Monteer t.p.v. de gaten "B" en "C" de kogel en de stekkerdoosplaat (gat "C") m.b.v. 2 bouten M12x70, veerringen en moeren. De bouten vastzetten met een aanhaalmoment van 79 Nm.
Het is noodzakelijk om na ca. 1000 km gebruik de boutverbindingen na te trekken (volgens gegeven aanhaalmomenten).
9. Bosal kan niet aansprakelijk worden gesteld voor enig gebrek in het produkt zoals veroorzaakt door de schuld of door welk onoordeelkundig gebruik ook van de gebruiker of een persoon voor wie hij aansprakelijk is (art. 185, lid 2 N.B.W.).

028011 FITTING INSTRUCTIONS

1. Unpack the towing bracket and check its contents against the parts list. If necessary, remove the underseal from around the fitting points of the luggage compartment/frame members.
2. Dismount the bumper as follows:
Remove 4 screws in the LH and RH wheel box.
Remove 6 screws on the lower side of the bumper.
Dismount the rear lights. These are fixed with 2 screws.
Loosen (with force, but be careful!) the rear lights. Remove the 3 screws underneath. Loosen the bumper on the lower side on two points. Dismount the connectors of the registration plate lightning.
Slide of the bumper.
3. Remove the inside bumper. This will no longer be used.
4. It's advisable to remove or to fold out the synthetic mudguards, which are in the wheel boxes, for a better reach of the foremost holes "B".
5. Slide the towbar in the frame members at the holes "A" using 4 bolts M10x32 (10.9). Secure the towbar using a torque-wrench. Torque the bolts as follows:
M10 (10.9) – 68 Nm
6. Make a recess in the bumper as shown in the detail.
7. Replace all parts removed in point 4 and 2.
8. Mount the ball and the socket plate (hole "C") at the holes "B" and "C" using 2 bolts M12x70, spring washers and nuts. Torque the bolts as follows: M12- 79 Nm.
After about 1000 km use, re-tighten the bolts and nuts to the specified torque.
9. Bosal cannot be held responsible for any defects in the product caused by fault or by any injudicious use whatever of the user or a person he is liable for. (sect. 185, art. 2 N.B.W.)

028011 DESCRIPTION DU MONTAGE

1. Séparer les différents éléments d'attelage. Enlever le mastic de protection autour des points de fixation.
2. Démonter le pare-chocs ;
Enlever 4 vis dans le logement de roue gauche et droit.
Enlever 6 vis au dessous du pare-chocs.
Démonter les feux arrières. Ils sont fixés avec 2 vis.
Défaire (avec force mais avec prudence) les feux arrières. Enlever les 3 vis rendus ainsi apparentes.
Défaire le pare-chocs par le dessous en 2 points.
Démonter les connecteurs l'éclairage de la plaque d'immatriculation. Glisser le pare-chocs.
3. Démonter le pare-chocs intérieur. Il ne sera pas remonté.
4. Nous recommandons d'enlever ou de rabattre vers extérieur les garde-boues synthétiques, qui se trouvent dans les logements de roue, de telle sorte que les trous "B" les plus en avants soient atteints plus facilement.
5. Glisser l'attelage dans les longerons du châssis au niveau des trous "A" à l'aide des 4 boulons M10x32 (10.9).
Fixer l'attelage. Bloquer l'ensemble de la boulonnerie aux couples de serrage suivants:
M10 (10.9) – 68 Nm
6. Découper le pare-chocs suivant le détail.
7. Remonter toutes les parties enlevées aux points 4 et 2.
8. Monter au niveau des trous "B" et "C" la boule et le support de prise (trou "C") à l'aide des boulons M12x70, des rondelles grower et des écrous et bloquer au couple de serrage 79 Nm.
Il est conseillé de vérifier le serrage de toute la boulonnerie après 1000 Km de traction.
9. Bosal décline toute responsabilité concernant des défauts éventuels de cet attelage qui seraient causés par une mauvaise utilisation. Seul l'utilisateur est responsable.

028011 ANBAUANWEISUNG

1. Die Anhängervorrichtung auspacken und die Befestigungsteile auf Vollständigkeit überprüfen. Im Bereich der Befestigungspunkte den Unterbodenschutz entfernen.
2. Den Stoßfänger wie folgt demontieren:
Im linken und rechten Radschutzkasten vier Schrauben entfernen.
An der Unterseite des Stoßfängers sechs Schrauben entfernen.
Die Rücklichter demontieren. Diese sind mit zwei Schrauben befestigt.
Die Rücklichter mit Kraft aber vorsichtig lösen. Die drei Schrauben darunter entfernen. Den Stoßfänger an der Unterseiten auf zwei Punkten lösen.
Die Kontaktleisten der Nummernschildbeleuchtung demontieren. Den Stoßfänger abschieben.
3. Den Innenstoßfänger demontieren. Dieser wird nicht mehr benötigt.
4. Es ist ratsam den Kunststoffschmutzfänger, welcher sich im Radschutzkasten befindet, zu entfernen, oder nach außen zu klappen, so daß die vorderen Löcher "B" besser zu erreichen sind.
5. Die Anhängervorrichtung in die Chassisrahmen schieben und mit vier Schrauben M10x32 (10.9) an den Löchern "A" montieren.
Die Anhängervorrichtung ausrichten und alle Schrauben mit folgenden Drehmomenten anziehen:
M10 (10.9) – 68 Nm
6. Einen Ausschnitt im Stoßfänger gemäß Detail vornehmen.
7. Alle in Punkt 4 und 2 entfernten Teile wieder anbringen.
8. Die Kugel und die Steckdosenhalteplatte (Loch "C") mit zwei Schrauben M12x70, Federringen und Muttern an den Löchern "B" und "C" montieren. Die Schrauben anziehen mit einem Drehmoment von 79 Nm.
Nach ca. 1000 km die Bolzenverbindungen, wie angegeben, nachziehen.
9. Für einen Mangel am Produkt, der durch den Fahrzeughalter oder eine andere Person aufgrund unsachgemäßer Benutzung verursacht wurde, übernimmt Bosal keine Haftung. (art. 185 lid 2 N.B.W.)

028011 INSTRUCIONES DE MONTAJE

1. Sacar las piezas y el material de sujeción incluidos en el gancho de remolque. Si procede, retirar el pegamento existente en los puntos de sujeción.
2. Desmontar el parachoques:
Retirar 4 tornillos en el pase de rueda izquierdo y derecho.
Retirar 6 tornillos que se encuentran en la parte inferior.
Desmontar los conjuntos de pilotos traseros. Estos están fijados por 2 tornillos.
Soltar los conjuntos de pilotos traseros con un clic (con fuerza moderada). Retirar los 3 tornillos que se encuentran debajo del conjunto Soltar el parachoques con un clic en 2 lugares en el lado inferior.
Desmontar los conectores de la luz de matrícula. Deslizar el parachoques.
3. Meter el gancho en los largueros interior. Éste ya no se utiliza.
4. Para poder alcanzar mejor los orificios "B" delateros, es conveniente retirar las aletas de guardabarros sintéticas, que se encuentran en los pases de rueda o doblarlos hacia el exterior de manera que se puedan alcanzar mejor.
5. Meter el gancho en los largueros del chasis. Montar en los orificios "A" por medio de 4 pernos M10x32 (10.9).
Fije el gancho de remolque. Aplique para eso los siguientes pares de apriete:
M10 (10.9) - 68 Nm
6. Efectuar un vaciado en el parachoques según el detalle.
7. Volver a colocar todas las piezas retiradas en los puntos 4 y 2.
8. Montar la bola y la placa del enchufe (orificio "C") en los orificios "B" y "C" por medio de 2 pernos M12x70, aros elásticos y tuercas. Fijar los pernos según el par de apriete de 79 Nm.
Hace falta ajustar los pernos después de unos 1000 km de uso (según los pares de apriete indicados).
9. Bosal no asume responsabilidad de ningún tipo por defectos en el producto causados por o debidos a un uso imprudente, tanto por parte del usuario como de cualquier persona bajo su responsabilidad (art. 185, párrafo 2 N.B.W. (Código Civil Holandés)).

028011 MONTAGEVEJLEDNING

1. Fjern de dele og monteringsmaterialer, der sidder på trækkrogen. Eventuelt kit på fastgørelsespunkterne fjernes.
2. Afmontering af kofanger:
Fjern 4 skruer i højre og venstre hjulkasse.
Fjern 6 skruer på kofangerens underside.
Afmonter baglygteelementerne. Disse er fastgjort vha. 2 skruer.
Klik derefter (med magt, men forsigtigt!) baglygteelementerne fri. Fjern de 3 skruer, der er anbragt under dem. Klik kofangeren fri 2 steder på undersiden.
Afmonter frobindelsen til nummerpladebelysningen. Skub kofangeren af.
3. Afmonter inderkofangeren. Denne bliver overflødig.
4. For bedre at kunne nå de forreste huller "B", anbefales det at fjerne plasticstænkskærmene i hjulkasseme, eller at klappe dem ud, således at det er nemmere at nå disse huller.
5. Skub trækkrogen ind i chassisivangerne. Monter den i hullerne "A" vha. 4 bolte M10x32 (10.9).
Fastgør trækkrogen. Følgende momenter skal iagttages:
M10 (10.9)-68Nm
6. Lav en udsparring i kofangeren som vist på detaljtegningen.
7. Sæt alle de i punkt 4 og 2 nævnte dele på plads igen.
8. I hullerne "B" og "C" monteres nu kuglen og stikdåsepladen (hul "C") vha. 2 bolte M12x70, fjederskiver og møtrikker. Boltene fastgøres med et tilspændingsmoment på 79 Nm.
Det er nødvendigt at efterspænde møtrikkerne efter ca. 1000 km (iht. angivne tilspændingsmomenter).
9. Bosal kan ikke gøres ansvarlig for mangler ved produktet, der er opstået som følge af skyld eller ukyndig anvendelse af brugeren eller en person, som han er ansvarlig for (§ 185, stk. 2 N.B.W. (hollandsk privatret)).

028011 MONTERINGSVEILEDNING

1. Fjern vedlagte deler og festemateriell fra tilhengerfestet. Fjern eventuelt kitt som måtte befinne seg på festepunktene.
2. Demontering av støtfangeren:
Fjern 4 skruer i venstre og høyre hjulkasse. Fjern 6 skruer fra undersiden av støtfangeren.
Demoner baklyktmodulene. Disse er festet ved hjelp av 2 skruer.
Snepp deretter løs baklyktmodulene (kraftig, men med måte!). Fjern de 3 skruene som er plassert under dem. Snepp løs støtfangeren 2 steder på undersiden.
Demoner koplingsstykkene til nummerskiltbelysningen. Skyv støtfangeren av.
Demoner den indre støtfangeren. Denne skal ikke brukes på nytt.
3. Lag en utsparing i støtfangeren, som vist på detaljtegningen.
4. For bedre å komme til de fremre hullene "B" anbefales å fjerne skvettskjermene i plast, som befinner seg i hjulkassene, eller bøye dem utover så langt at det blir lettere å komme til disse hullene.
5. Skyv tilhengerfestet inn på understellsbjelkene. Monter 4 skruer M10x32 (10,9) ved hullene "A".
Sett fast tilhengerfestet. Hold deg til følgende tiltrekkingsmomenter: : M10 (10,9) - 68 Nm
6. Sett på plass igjen de delene som er nevnt under punkt 4 og punkt 2.
7. Monter ved hullene "B" og "C" trekkulen og platen for stikkkontakten (hull "C") ved hjelp av 2 skruer M12x70, fjærskiver og mutre. Stram til skruene med et tiltrekkingsmoment på 79 Nm.
Etter ca 1000 km må skruene trekkes til på nytt (i henhold til oppgitte tiltrekkingsmomenter).
9. Bosal kan ikke stilles ansvarlig for noen mangel ved produktet som kan forårsakes av skjødesløs eller ukyndig bruk. Ansvaret er brukerens eget (paragraf 185, ledd 2 i den nederlandske sivilrettslige lovboken).

028011 MONTERINGSINSTRUKTION

1. Packa upp monteringsssatsen och kontrollera innehållet mot detaljbeskrivning. Om det behövs tag bort underredsmassa runt monteringspunkterna i bagageutrymmet och under bilen.
2. Demontering stötfångare:
Avlägsna 4 skruvar ur det högra och vänstra hjulhuset. Avlägsna 6 skruvar från stötfångarens undersida. Demontera bakljusmodulerna. Dessa är monterade med 2 skruvar.
Klicka (kraftigt men med måtta!) sedan lös bakljusmodulerna. Avlägsna de där underliggande 3 skruvarna. Klicka på 2 ställen lös stötfångarens undersida.
Demontera kontakterna till nummerskyltens belysning. Skjut lös stötfångaren.
3. Demontera stötfångarens innanmäte. Denna förfaller.
4. För att bättre kunna nå de främsta hålen "B" är det lämpligt att demontera stänkskydden av plast, eller annars fälla ut dem på ett sådant sätt att hålen blir enklare att komma åt.
5. Skjut in dragkroken i chassibalkarna. Monter den vid hålen "A" med 4 skruvar M10x32 (10.9).
Sätt fast dragkroken. Hantera härvid följande åtdragningsmoment: M10 (10.9) - 68 Nm
6. Skär ut en del ur stötfångaren enligt detaljen.
7. Sätt tillbaka alla delar som nämndes under punkt 4 och 2.
8. Monter den vid hålen "B" och "C" kulan och kontaktplattan (hål "C") med 2 skruvar M12x70, fjäderbrickor och muttrar. Momentdrag skruvarna till 79 Nm.
Efter ca 1000 km körning måste alla skruvförbindelser dras åt på nytt (till de givna vridmomenten).
9. Bosal kan inte ställas till ansvar för fel på produkten som orsakats av användaren eller genom omdömeslöst bruk av produkten av användaren eller en person som han bär ansvar för (art. 185, paragraf 2 i den nederländska civilrättsbalken).

028011 ASENNUSOHJEET

1. Pura vetokoukkupakkaus ja tarkista listasta, että kaikki asennuksessa tarvittavat osat löytyvät. Jos tarpeellista poista alustansuojaus kiinnityskohdista.
2. Puskurin irrottaminen: Poista vasemmasta ja oikeasta pyöräkotelosta 4 ruuvia. Poista puskurin alapuolelta 6 ruuvia. Irrota takavaloyksiköt. Ne on kiinnitetty 2 ruuvilla. Napsauta (voimakkaasti mutta maltillisesti!) sitten takavaloyksiköt irti. Poista niiden alla olevat 3 ruuvia. Napsauta puskurin irti 2 kohdasta alapuolelta. Irrota rekisterikilven valon liittimet. Ota puskurin pois.
3. Irrota sisäpuskuri. Sisäpuskuria ei enää tarvita.
4. Jotta pääsisit paremmin käsiksi etummaisiiin reikiin "B", niin sinun kannattaa poistaa muoviset lokasuojat, jotka sijaitsevat pyöräkoteloloissa, tai kääntää ne niin pitkälle ulos, että edellä mainittuihin reikiin pääsee paremmin käsiksi.
5. Työnnä vetokoukku ajoneuvon alustan palkkeihin. Asenna se reikiin "A" 4 pultilla M10x32 (10,9). Kiinnitä vetokoukku. Noudata seuraavia vääntömomentteja: M10 (10,9) - 68 Nm
6. Tee puskurin ulkonema ohjekuvan mukaisesti.
7. Pane takaisin paikoilleen kaikki kohdissa 4 ja 2 mainitut osat.
8. Asenna reikiin "B" ja "C" kuulal ja pistorasialevy (reikä "C") 2 pultilla M12x70, jousirenkailla ja muttereilla. Kiinnitä pultit noudattaen vääntömomenttia 79 Nm. Pulttiliitokset pitää tarkistaa noin 1000 km:n ajon jälkeen (edellä esitettyjen vääntömomenttien mukaisesti).
9. Bosalia ei voida pitää vastuullisena aine- tai henkilövahingoista, jotka johtuvat väärästä asennuksesta tai väärästä käytöstä (artikla 185 kohta 2 NBW).

028011 NÁVOD K MONTÁŽI

1. Podle přiloženého seznamu zkontrolovat jednotlivé součásti tažného zařízení. Pokud je to nezbytné, odstranit ze styčných bodů v zavazadlovém prostoru ochranný prostředek.
2. Demontovat nárazník následovně:
Odstranit čtyři šrouby na levé a pravé straně boxu pro kola. Odstranit šest šroubů na spodní straně nárazníku. Odmontovat zadní světla. Ta jsou upevněna pomocí dvou šroubů. Uvolnit (pomocí síly, ale opatrně) zadní světla. Odstranit tři šrouby zpod sedadla. Uvolnit nárazník na spodní straně ve dvou bodech. Odmontovat připojení osvětlení SPZ. Vsunout nárazník.
3. Odstranit vnitřní nárazník. Ten již nebude dále použit.
4. Je vhodné odstranit nebo přehnout směrem ven plastové zástěrky, které jsou u kol, pro lepší přístupnost k otvorům „B“.
5. Vsunout tažné zařízení do konstrukce do otvorů „A“ pomocí čtyř šroubů M10x32 (10,9). Tažné zařízení zabezpečit, všechny šrouby. Hodnoty točivého momentu M10 (10,9) - 68 Nm
6. Zhotovit v nárazníku výřez podle detailu.
7. Nasadit nazpět všechny části odstraněné v bodě 4 a 2.
8. Připevnit kouli a držák zásuvky (otvor „C“) do otvorů „B“ a „C“ pomocí dvou šroubů M12x70, pružných podložek a matic (točivý moment M12 – 79 Nm).
Po ujetí zhruba 1000 km dotáhnout všechny šrouby a matice na výše uvedené hodnoty točivého momentu
9. Firma Bosal nenesse zodpovědnost za jakoukoliv závadu na výrobku způsobenou nesprávným zacházením ze strany uživatele nebo další zodpovědné osoby.