

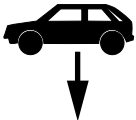

Montagehandleiding Fitting instruction Montageanleitung Description de montage Instrucciones de montaje Montagevejledning Asennusohje Istruzioni di montaggio	SKODA Felicia Combi	 EC 94/20	 1550 kg	 1000 kg	 50 kg	D waarde value Wert valeur	<table border="1"> <tr> <td>NL</td> <td>D</td> <td>GB</td> <td>SF</td> </tr> <tr> <td>F</td> <td>E</td> <td>DK</td> <td>I</td> </tr> </table>	NL	D	GB	SF	F	E	DK	I
	NL						D	GB	SF						
F	E	DK	I												
 1995 → TYPE: 021291	e4 00-0129	5,96 kN	(c) BOSAL 21-07-2004	Rev. nr. 01											

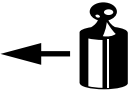

Raadpleeg uw dealer voor de max. massa die uw wagen mag trekken.

Die maximale Anhängelast ihres Fahrzeuges können Sie im Fahrzeugschein oder im Benutzerhandbuch nachlesen.

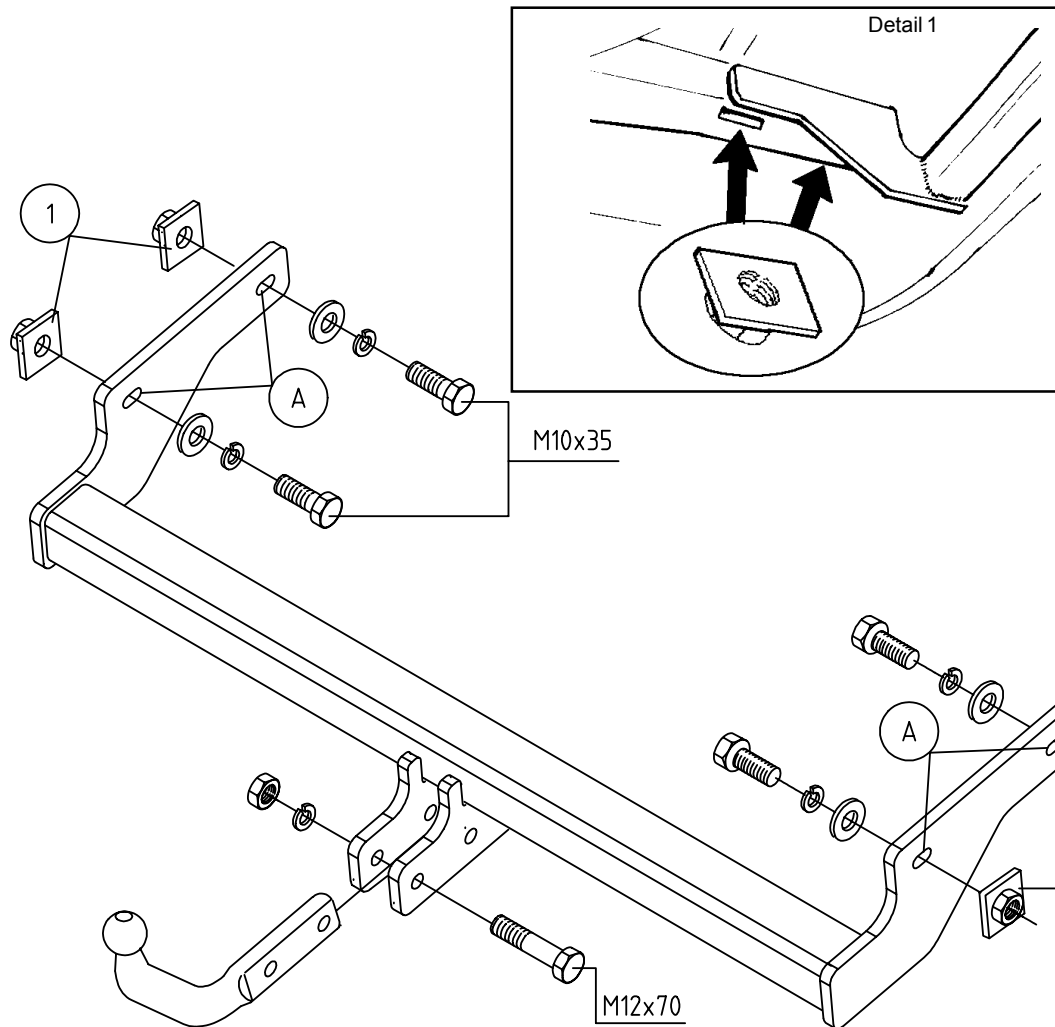
For the max. trailer weight of your car please refer to the owner's manual or your car homologation documents.

Pour connaître le poids maxi remorquable pour votre voiture consulter la notice d'utilisation de votre voiture ou la carte grise.





Consulte a su distribuidor sobre el peso máximo que puede remolcar su vehículo.

Deres forhandler vil kunne oplyse Dem om den højst tilladte vægt efter Deres køretøj.

Tarkista suurin sallittu vetopaino ajoneuvon ohjekirjasta tai rekisteriotteesta.

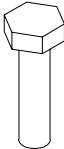
Per conoscere il peso massimo rimorchiabile dalla propria autovettura, fare riferimento al manuale d'istruzione od ai documenti di omologazione della vettura stessa.

Meegeleverde onderdelen	Piezas incluidas
Mitgelieferte Befestigungsteile	Medfølgende komponenter
Provided parts	Mukana tulevat osat
Materiel de fixation joint	Componenti forniti a corredo

	4x M10x35		2x M12
	2x M12x70		
	4x M10		4x M10
			2x M12

021291 MONTAGEHANDLEIDING

1. Meegeleverde onderdelen en bevestigingsmaterialen van de trekhaak verwijderen. Eventueel aanwezige kit ter plaatse van de bevestigingspunten verwijderen.
2. Monteer de trekhaak t.p.v. de punten "A", welke overeenkomen met de bevestigingspunten van de auto, d.m.v. de bouten M10x35 incl. veer- en sluitringen volgens tekening. Plaats daarbij de contrastrippen "1" door de bestaande sleufgaten in het chassis. (zie detail 1).
3. Monteer de kogel d.m.v. de bouten M12x70 incl. veerring en moer volgens tekening.
LET OP: Indien de kogel fabrieksmatig is voorgeassembleerd, dienen de aanhaalmomenten te worden gecontroleerd.
4. Zet de trekhaak vast. Hierbij de volgende aanhaalmomenten hanteren:
M10 - 46 Nm
M12 - 79 Nm
Het is noodzakelijk om na ca. 1000 km gebruik de boutverbindingen na te trekken (volgens gegeven aanhaalmomenten).
5. Bosal kan niet aansprakelijk worden gesteld voor enig gebrek in het produkt zoals veroorzaakt door de schuld of door welk onoordeelkundig gebruik ook van de gebruiker of een persoon voor wie hij aansprakelijk is (art. 185, lid 2 N.B.W.).

021291 ANBAUANWEISUNG

1. Mitgelieferte Befestigungsteile von der Anhängervorrichtung entfernen. Im Bereich der Anlageflächen den Unterbodenschutz sauber abkratzen.
2. Die Löcher "A" der Anhängervorrichtung müssen mit den Befestigungspunkten am Fahrzeug übereinstimmen.
Die Gegenplatten "1" durch die vorhandenen Langlöcher in das Chassis legen (siehe Detail 1). Die Anhängervorrichtung mit Schrauben M10x35, Federringen und Unterlegscheiben gemäß Zeichnung montieren.
3. Die Kugel mit Schrauben M12x70, Federringen und Muttern gemäß Zeichnung montieren.
ACHTUNG: Wenn die Kugel werkseitig vormontiert ist, müssen die Drehmomente kontrolliert werden.
4. Die Anhängervorrichtung ausrichten und sämtliche Schrauben mit folgenden Drehmomenten anziehen:
M10 - 46 Nm
M12 - 79 Nm
Nach ca. 1000 km die Bolzenverbindung wie angegeben nachziehen.
5. Bosal kann nicht verantwortlich gemacht werden, für einen Mangel am Produkt, der verursacht wurde durch die Schuld oder durch unsachgemäße Benutzung durch den Fahrzeughalter oder eine Person für die er verantwortlich ist. (art. 185, lid 2 N.B.W.)

021291 FITTING INSTRUCTIONS

1. Unpack the towing bracket and check its contents against the parts list. If necessary, remove the underseal from around the fitting points of the luggage compartment/frame members.
2. Mount the towbar at the holes "A", which correspond with the fitting points of the car, using the M10x35 bolts, spring washers and plain washers as shown in the drawing.
Place the backing strips "1" through the existing elongated holes in the chassis (see detail 1).
3. Mount the ball using the M12x70 bolts, spring washers and nuts as shown in the drawing.
ATTENTION: When the ball is mounted manufactural, check the torque values.
4. Secure the towbar using a torque-wrench. Torque the bolts as follows:
M10 - 46 Nm
M12 - 79 Nm
After about 1000 km use, re-tighten the bolts and nuts to the specified torque.
5. Bosal cannot be held responsible for any defects in the product caused by fault or by any injudicious use whatever of the user or a person he is liable for. (sect. 185, art. 2 N.B.W.)

021291 DESCRIPTION DU MONTAGE

1. Séparer les différents éléments d'attelage. Enlever le mastic de protection autour des points de fixation.
2. Monter le crochet d'attelage aux points "A", qui correspondent avec les points de fixation du véhicule, à l'aide des vis M10x35, des rondelles freins et des rondelles plates comme montré sur le dessin.
Placer les contre plaques "1" par les trous oblongs dans le châssis (voir détail 1).
3. Monter la rotule à l'aide des vis M12x70, des rondelles freins et des écrous comme montré sur le dessin.
ATTENTION: quand la rotule est montée en usine contrôler le serrage des boulons (selon les couples recommandés).
4. Fixer l'attelage. Bloquer l'ensemble de la boulonnerie aux couples de serrage suivants:
M10 - 46 Nm
M12 - 79 Nm
Il est conseillé de vérifier le serrage de toute la boulonnerie après 1000 Km de traction.
5. Bosal décline toute responsabilité concernant des défauts éventuels de cet attelage qui seraient causés par une mauvaise utilisation. Seul l'utilisateur est responsable (art 185 lid 2 NBW).

021291 INSTRUCCIONES DE MONTAJE

1. Sacar las piezas y el material de sujeción incluidos del gancho de remolque. Si procede, retirar el pegamento existente en los puntos de sujeción.
2. Montar el gancho de tiro en los puntos "A", que coinciden con los puntos de fijación del automóvil, por medio de los pernos M10x35, con inclusión de aros elásticos y arandelas según el dibujo.
Colocar las cubrejuntas de apriete "1" a través de las ranuras de mandrilado existentes en el chasis (ver detalle 1).
3. Montar la bola por medio de los pernos M12x70, con inclusión de aro elástico y tuerca según el dibujo.
ATENCIÓN: Si el pivote viene ya montado de fábrica, deben controlarse los pares de apriete.
4. Fijar el gancho de remolque. Atenerse aquí a los siguientes pares de apriete:
M10 - 46 Nm
M12 - 79 Nm
Cada 1000 km de uso es necesario comprobar las conexiones del perno (según los pares de apriete dados).
5. Bosal no asume responsabilidad de ningún tipo por defectos en el producto causados por o debidos a un uso imprudente, tanto por parte del usuario como de cualquier persona bajo su responsabilidad (art. 185, párrafo 2 N.B.W. (Código Civil Holandés)).

021291 MONTAGEVEJLEDNING

1. Fjern de dele og monteringsmaterialer der sidder på trækkrogen. Eventuelt kit på fastgørelsespunkterne fjernes.
2. Monter trækkrogen ved punkterne "A", der svarer til køretøjets montagepunkter, ved hjælp af boltene M10x35 inklusive fjederskiver og slutskiver ifølge tegningen.
Anbring samtidigt kontrastrimlerne "1" gennem de eksisterende aflange huller i chassiet (se detalje 1).
3. Monter kuglen ved hjælp af boltene M12x70 inklusive fjederskive og møtrik ifølge tegningen.
QBS! Hvis kuglen er fabriksmonteret, skal spændemomenterne kontrolleres.
4. Fastgør trækkrogen. Følgende momenter skal iagttages:
M10 - 46 Nm
M12 - 79 Nm
Det er nødvendigt at efterspænde møtrikken efter ca. 1000 km.
5. Bosal kan ikke gøres ansvarlig for mangler ved produktet, der er opstået som følge af skyld eller ukyndig anvendelse af brugeren eller en person som han er ansvarlig for (§ 185, stk. 2 N.B.W. (hollandsk privatret)).

021291 ASENNUSOHJEET

1. Pura vetokoukku pakkauksesta ja tarkasta osaluettelosta, että kaikki osat ovat mukana. Poista tarvittaessa alustamassa vetokoukun kiinnityspisteistä tavaratilan pohjassa ja runkopalkeissa.
2. Kiinnitä vetokoukku kohdista "A", jotka osuvat autossa olevien kiinnityspisteiden kohdalle ruuvien M10x35, jousialuslevyjen ja sileiden aluslevyjen avulla kuvan mukaan. Asenna tukilevyt "1" korin pitkulaisiin reikiin (ks. mallikuvaa 1).
3. Kiinnitä kuulapää ruuvien M12x70, jousialuslevyjen ja mutterien avulla kuvan mukaan.
HUOMIO: Kun kuulapää on valmiiksi kiinnitetty, tarkista silti sen kiinnitys.
4. Kiristä vetokoukun kaikki kiinnitykset momenttiavaimen avulla:
M10 - 46 Nm
M12 - 79 Nm
Noin 1000 km:n ajon jälkeen ruuvit ja mutterit on kiristettävä.
5. Bosal ei ole vastuussa vahingoista, jotka ovat aiheutuneet käyttäjän virheestä tai tuotteen väärinkäytöstä (artikla 185 kohta 2 NBW).

021291 ISTRUZIONI DI MONTAGGIO

1. Aprire la confezione d'imballaggio della struttura di traino e controllare il contenuto a fronte dell'elenco componenti. Se necessario, rimuovere il mastice di protezione intorno ai punti di fissaggio.
2. Montare il dispositivo di traino ai punti "A", che corrispondono con i punti di fissaggio sul veicolo, con viti M10x35, rondelle frenate e rondelle piane come mostra il disegno. Posizionare le contropiastre "1" attraverso i fori ovali del telaio (vedere disegno 1)
3. Montare la sfera con le viti M12x70, rondelle frenate e dadi, come mostrato nel disegno.
ATTENZIONE: quando la sfera è montata dal costruttore, controllare il serraggio dei bulloni secondo le coppie raccomandate.
4. Fissare il dispositivo di traino. Bloccare l'insieme della bulloneria alle coppie di serraggio seguenti:
M10 = 46 Nm M12 = 79 Nm

ATTENZIONE:

Verificare il serraggio di tutti i bulloni dopo i primi 1000 Km di traino.

La targa della vettura deve essere visibile; pertanto la sfera deve essere rimossa quando non utilizzata.

La Bosal declina qualsiasi responsabilità per errato o imperfetto montaggio del dispositivo di traino, come anche per uso errato o improprio dello stesso.